

令和5年度川崎市民秋季剣道大会

日時 令和5年11月19日（日） 9時30分開会

場所 とどろきアリーナ



主催 川 崎 市

(公財)川崎市スポーツ協会

主管 川 崎 市 剣 道 連 盟

後援 神 奈 川 県 剣 道 連 盟

読 売 新 聞 川 崎 支 局

大会次第

1 開会式 (9時30分開会)

- (1) 役員・選手整列
 - (2) 開会のことば 川崎市剣道連盟 副会長 岩波 吉雄
 - (3) 国歌 斉唱
 - (4) 大会委員長あいさつ 川崎市剣道連盟 会長 小山 則夫
 - (5) 来賓祝辞
 - (6) 各種表彰
 - (7) 審判長注意 川崎市剣道連盟 理事 松原 治
 - (8) 選手宣誓 川崎真道館道場 田中 啓士朗
 - (9) 演武 日本剣道形(川崎区) (小田剣心会) 打太刀 教士七段 小宮 義孝
(小田剣心会) 仕太刀 五段 柳 勇太
- 居合道演武(川崎区) 夢想神伝流 教士七段 富士川 裕司
夢想神伝流 教士七段 石堂 虎太郎
無双直伝英信流 錬士七段 稲 荷 有子

2 試合開始 [部門ごと表彰を実施]

3 閉会式

- (1) 表彰
- (2) 審判長講評 川崎市剣道連盟 理事 松原 治
- (3) 閉会のことば 川崎市剣道連盟 副会長 岩波 吉雄
- (4) 役員・選手解散

大会役員

大会会長
大会副会長

川崎市市長
川崎市議会議長
(公財)川崎市スポーツ協会会長
川崎市民文化局長
川崎市民文化局スポーツ室長
川崎市剣道連盟会長
神奈川県剣道連盟会長
川崎市剣道連盟名誉会長
川崎区剣道連盟会長
幸区剣道連盟会長
中原区剣道連盟会長
高津区剣道連盟会長
宮前区剣道連盟会長
多摩区剣道連盟会長
麻生区剣道連盟会長

福田紀彦
青木功雄
中山功紳一
中村 茂雄
高橋輝雄
小山則夫
小林英雄
小野明弘
星野明弘
小笠原健司
伊藤浩一
宮田 讓雄
岩波吉勝
橋本勝雄
向後 昭雄

大会顧問

大会参与

大会委員

大会委員長
大会副委員長

川崎市剣道連盟 会長
副会長
副会長
大会部長
副会長
理事
副理事

小山則夫
石原和彦
岩波吉雄
外崎学雄
岩波吉久
伊藤浩一
矢野清

大会実行委員長
大会実行副委員長

大会実行委員

大会部副部長
指導部長
指導部副部長
指導部女子普及
企画部長
企画部副部長
審査部長
審査部副部長
居合杖道部長
中学・高校体育連盟
會計
事務局長
事務局員

佐藤英世
菅原伊作
矢澤和雄
大川 淳洋
井田 淳也
笹沼裕丈
平野晴子
光野英行
高木裕史
高鶴木章生
井上知裕
石堂倭文
高山達也
高野友哉
野村愛美
黒木 ゆかり

理事

小笠原晃
上村信康
小宮義孝
仲田昌司
天童 勲
渕武藏
松原治明
船山 忠敏
原田 之稔
池田 達也
宮田卓昇
鈴木伯美
佐山昌浩
片野浩充
大中藤原幸二
藤瀬子一郎
庄向秋元光
佐齊藤壽
進 行 佐藤 壽々香

救護
筆耕
受付
中島洋介
安徳由佳子
片山昌美
黒木 ゆかり

審判員

審判長 教士八段 松原 治
 審判員

試合場					
1	主任	副主任			
	教士七段 原 敏之 教士七段 阿 部 剛	教士七段 伊藤 勇二 錬士七段 佐伯 知樹	教士七段 小山 和久 錬士六段 庄子 光浩	錬士六段 小林 克秋	
2	主任	副主任			
	教士七段 佐久間 進 錬士七段 矢 野 勉	教士七段 舘岡 和彦 錬士六段 宮崎 大伍	教士七段 田中 一明 錬士六段 米谷 敏幸	錬士六段 進藤 陽介	
3	主任	副主任			
	教士七段 佐 伯 昇 錬士七段 平野 晴子	教士七段 鶴間 章生 錬士六段 野村 博昭	教士七段 阿部 公揮 錬士六段 船山 忠明	六 段 林 将 也	
4	主任	副主任			
	教士七段 小林 信之 錬士七段 石川 哲範	教士七段 永松 博志 錬士六段 佐伯 翔太	教士七段 渡 邊 剛 錬士六段 鷹 箸 亮	六 段 福 永 努	
5	主任	副主任			
	教士七段 石井 宏昌 錬士七段 小宮 孝之	教士七段 小笠原 晃 錬士六段 藤瀬 憲一郎	教士七段 廣 田 登 錬士六段 齋藤 新作	錬士六段 淋 慎一郎	
6	主任	副主任			
	教士七段 大津 慎一郎 錬士七段 鈴 木 卓	教士七段 片 貝 悟 錬士六段 寺崎 慎一	教士七段 高木 裕史 錬士六段 安澤 剛直	六 段 樺山 貴史	
7	主任	副主任			
	教士七段 田畑 郁郎 錬士七段 松沼 秀幸	教士七段 阿久津 正明 錬士六段 光野 英行	教士七段 小宮 義孝 錬士六段 川本 聖人	六 段 山崎 玉一朗	

大会要項

全日本剣道連盟剣道試合・審判規則及び同細則並びに申し合わせ事項に準じて行う。

種目	試合時間	種目	試合時間
ア 小学生1年の部	2分	ケ 中学生男子3年の部	3分
イ 小学生2年の部	2分	コ 中学生女子1年の部	3分
ウ 小学生3年の部	2分	サ 中学生女子2・3年の部	3分
エ 小学生4年の部	2分	シ 高校生男子の部	3分
オ 小学生5年の部	2分	ス 高校生女子の部	3分
カ 小学生6年の部	2分	セ 一般男子の部(三段以下)	3分
キ 中学生男子1年の部	3分	ソ 一般男子の部(四・五段)	3分
ク 中学生男子2年の部	3分	タ 一般女子の部(五段以下)	3分

試合は3本勝負とし、時間内に勝敗が決しない場合は、時間を区切り延長戦を行う。

諸 注 意

- 1階フロアへは、選手・監督及び役員・係員以外の入場を禁止する。
(※監督は、受付時に配布するリストバンドを必ず着用すること)
- 貴重品・剣道具等は各自で責任をもって管理し、館内のコンセントの使用は厳禁とする。
- 素足でロビーや階段を歩かないこと。
- 館内に備え付けの器具類（消火器など）に触れないこと。
- ロビー・通路等での素振りや事故防止のため禁止とする。
- 退館時は周囲を確認し忘れ物やゴミがないようにすること。
- 1階フロアでのビデオ撮影は禁止する。
- 表彰の様子を撮影する場合のみ、応援者の立ち入りと撮影を許可するが試合進行の妨げとならないよう注意すること。
- 1階フロアでは、水筒・ペットボトルはシートの上に置くこと。
- 「新型コロナウイルス感染症が収束するまでの暫定的な試合審判法」・「神奈川県剣道連盟関連行事における新型コロナウイルス感染症ウイルス感染予防について」を遵守すること。
- マスク・面マスク・シールドの着用については県剣連の方針に従ってください。

試合前の練習について

- 1階フロアでの練習は面をつけての打ち込み等のみとし、準備運動や素振りはフロアの隅で行うこと。
- 竹刀を置いての場所取りや、場所取りをしながら面をつけるなどは一切認めない。
- 指導者が選手の中に入って練習の指導をすることは、他の選手にとって練習の妨げとなるので絶対にやめること。
- 竹刀を合わせる向きは床の板の目の方向を意識し、全員が同一の方向となるように配慮する。

※ 川崎市剣道連盟の大会では、いずれの会場でもこのことを守っていただきます。

健康管理について

- 主催者は医師または看護師の配置をしますが、応急手当と救急車手配の判断のみとなります。
なお、大会当日の参加選手はスポーツ障害保険に加入していることをご承知ください。
(大会中のけがについては必ず本部へご報告ください)

新型コロナウイルス感染症対策に関するマスク着用について (令和5年10月22日より)

神奈川県の上記対策を次のように変更させていただきます。

- 剣道実技中、マウスシールドもしくは面マスクを着用する
- 上記以外の場合、全て個人の判断により適宜使用する

MEMO

A series of horizontal dotted lines for writing.

小学生1年の部

第3試合場

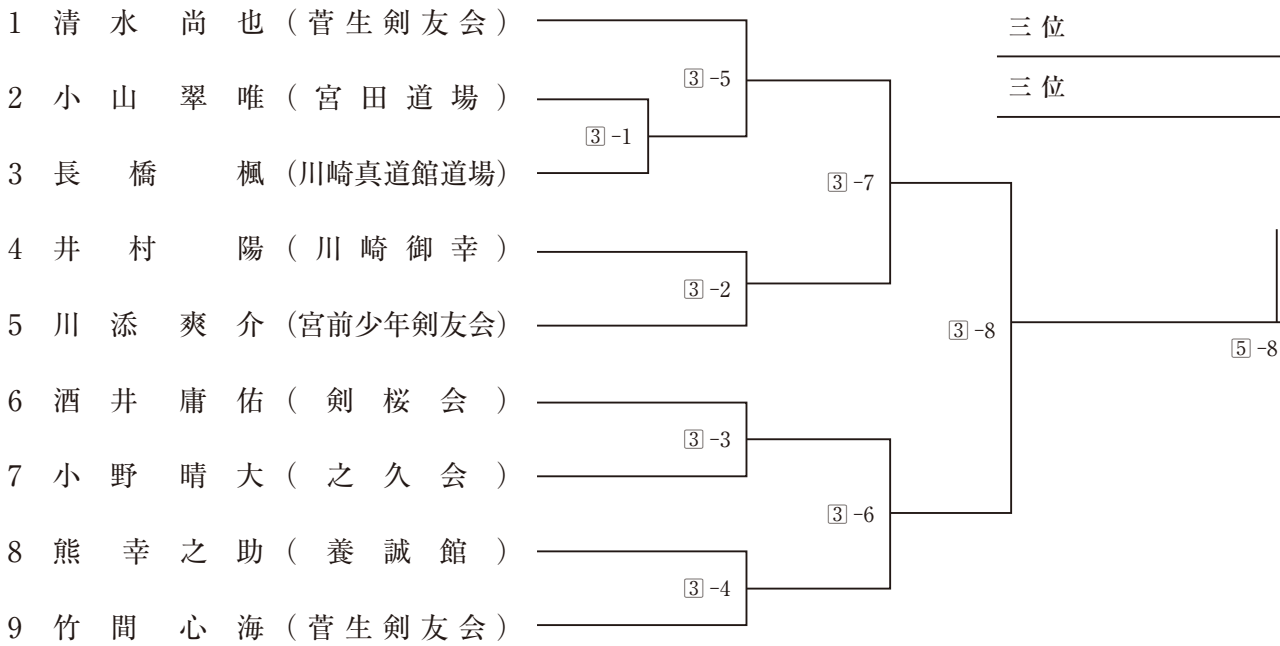

優勝

準優勝

三位

三位

⑤-8

小学生2年の部

第1試合場

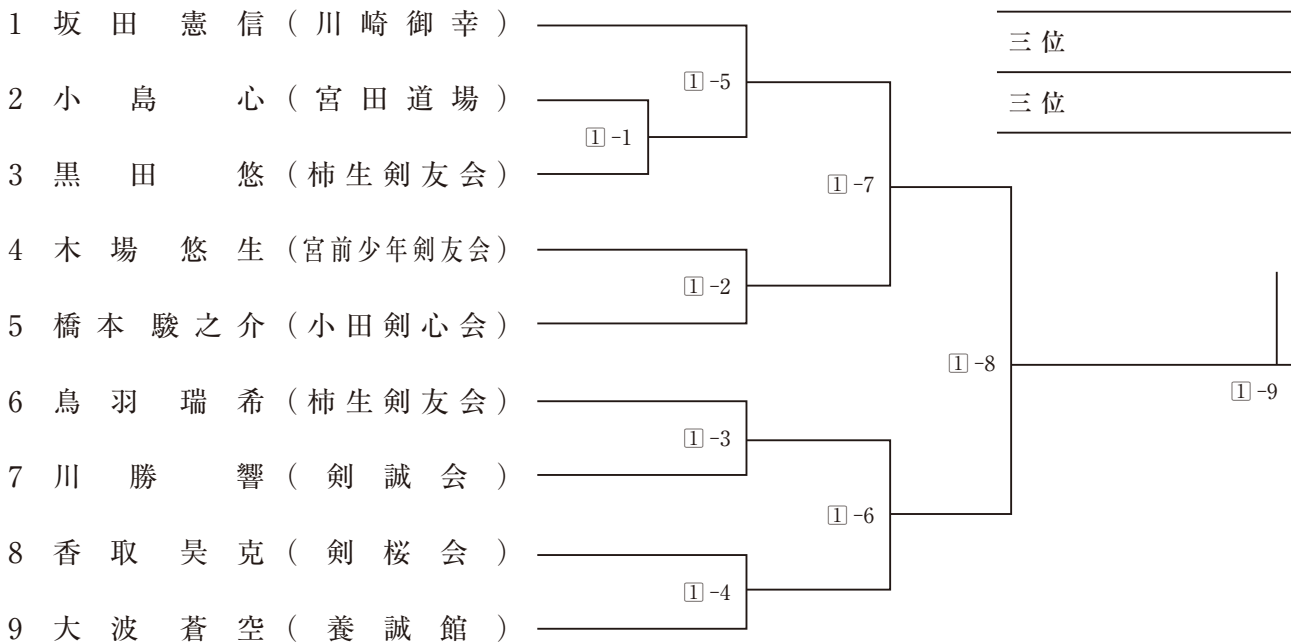

優勝

準優勝

三位

三位

①-9

敢闘賞

敢闘賞

敢闘賞

敢闘賞

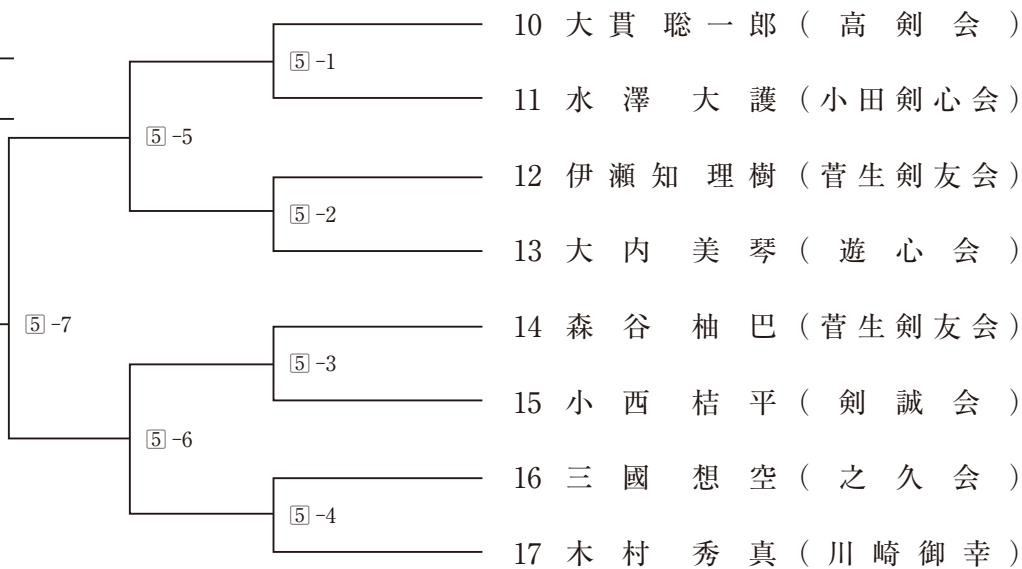

第5試合

敢闘賞

敢闘賞

敢闘賞

敢闘賞



第4試合

小学生3年の部

優勝

準優勝

三位

三位

第7試合場

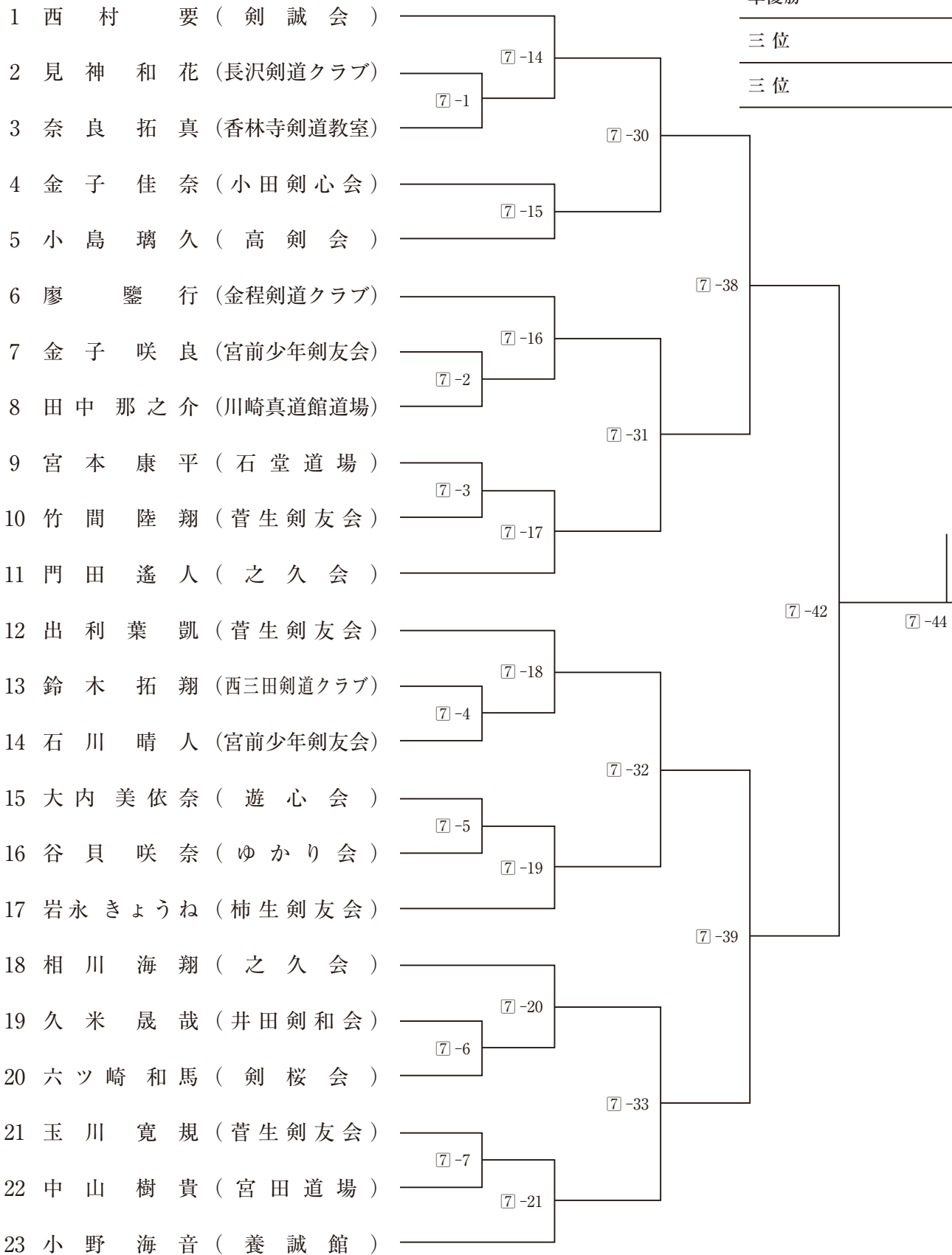

敢闘賞

敢闘賞

敢闘賞

敢闘賞

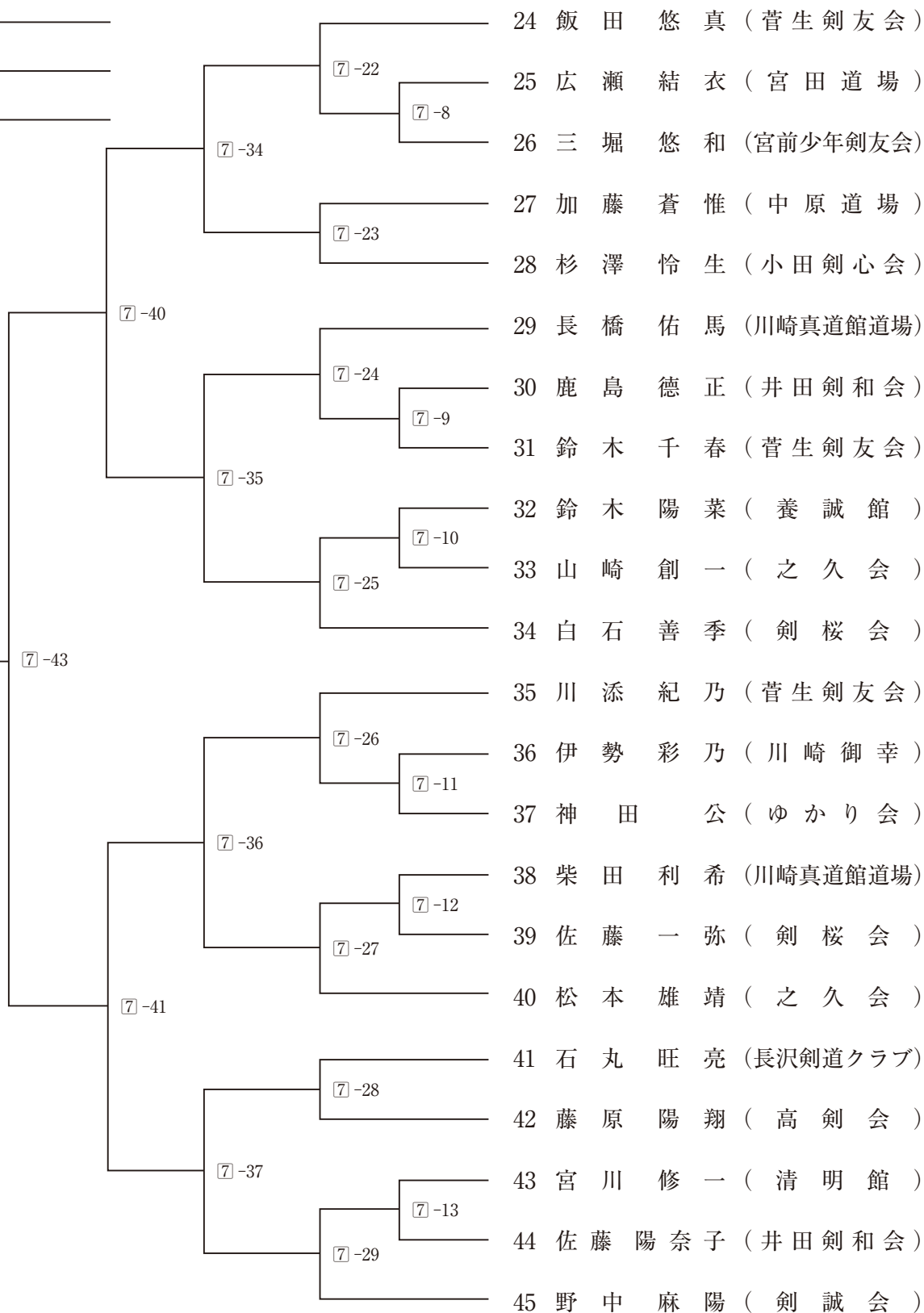

第7試合場

小学生4年の部

優勝

準優勝

三位

三位

第3試合場

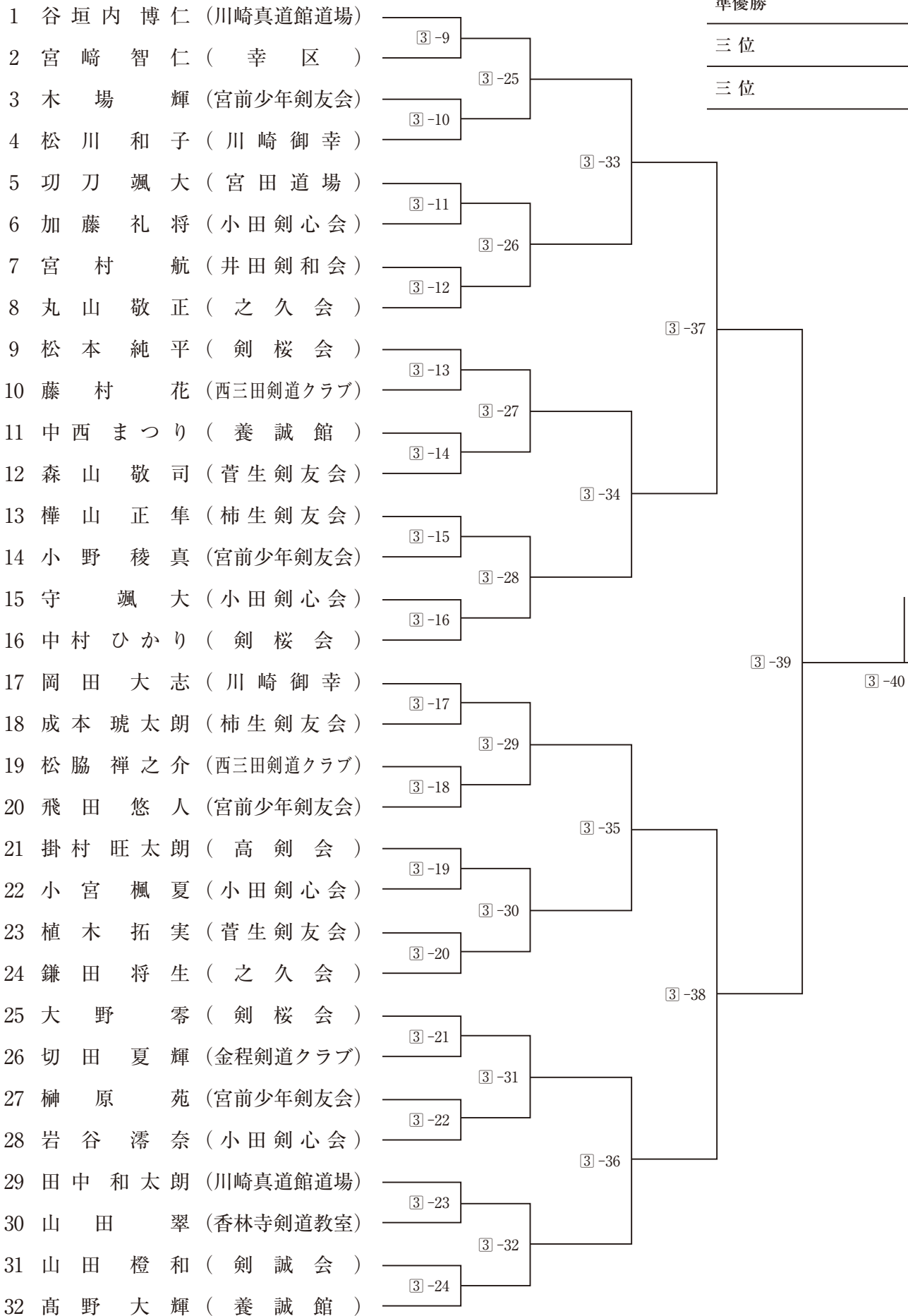

敢闘賞

敢闘賞

敢闘賞

敢闘賞

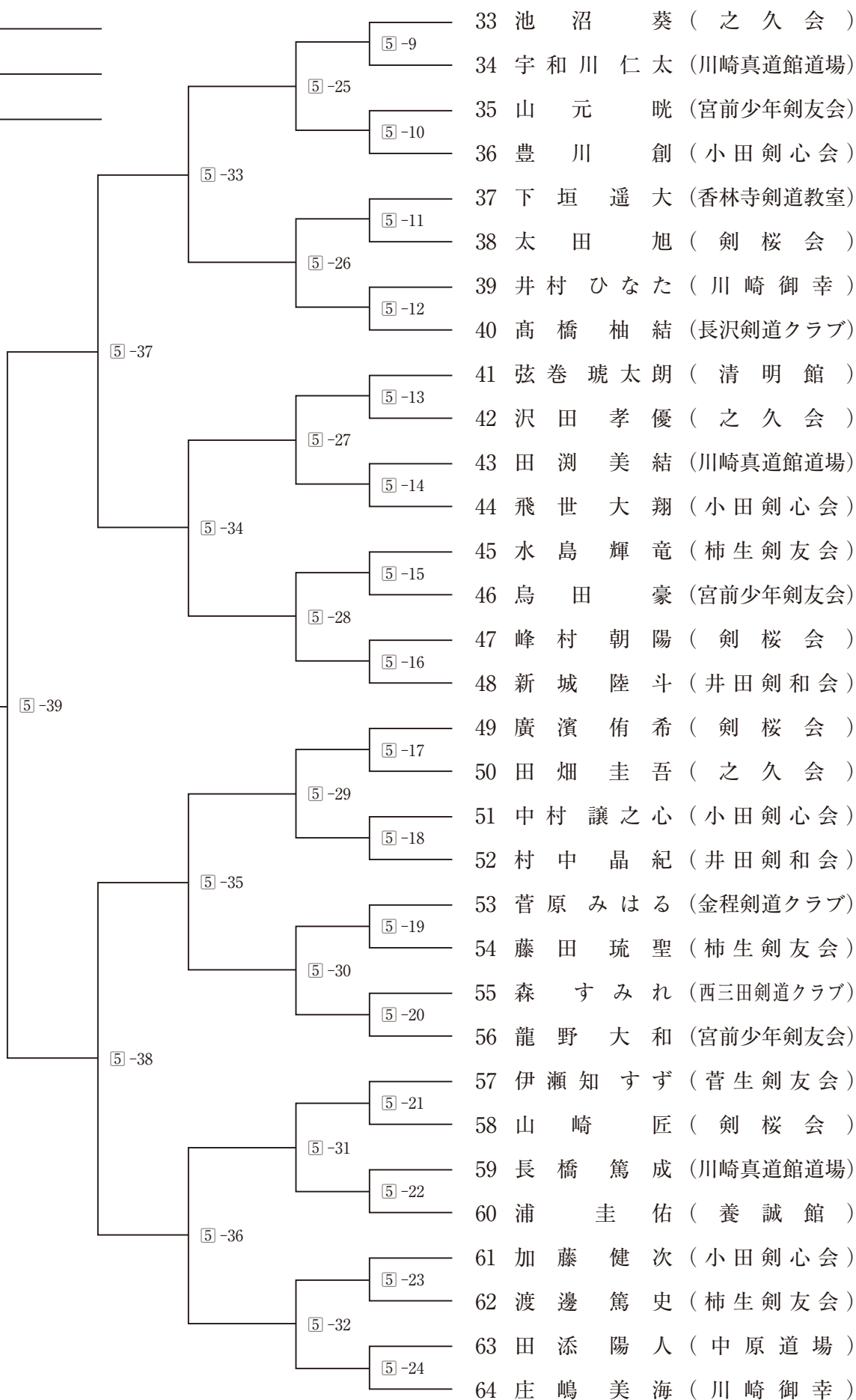

第5試合場

小学生5年の部

優勝

準優勝

三位

三位

第1試合場

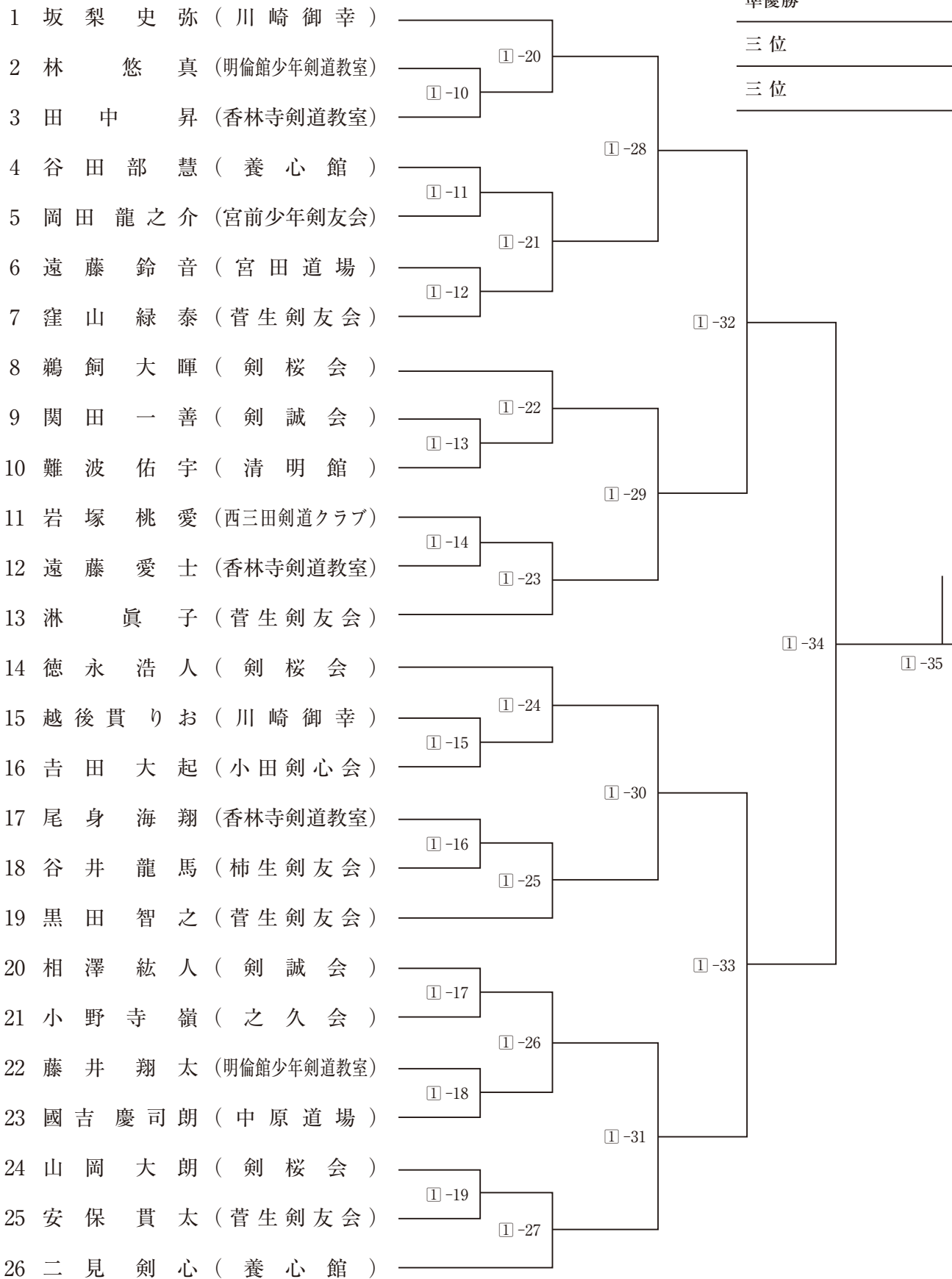

敢闘賞

敢闘賞

敢闘賞

敢闘賞

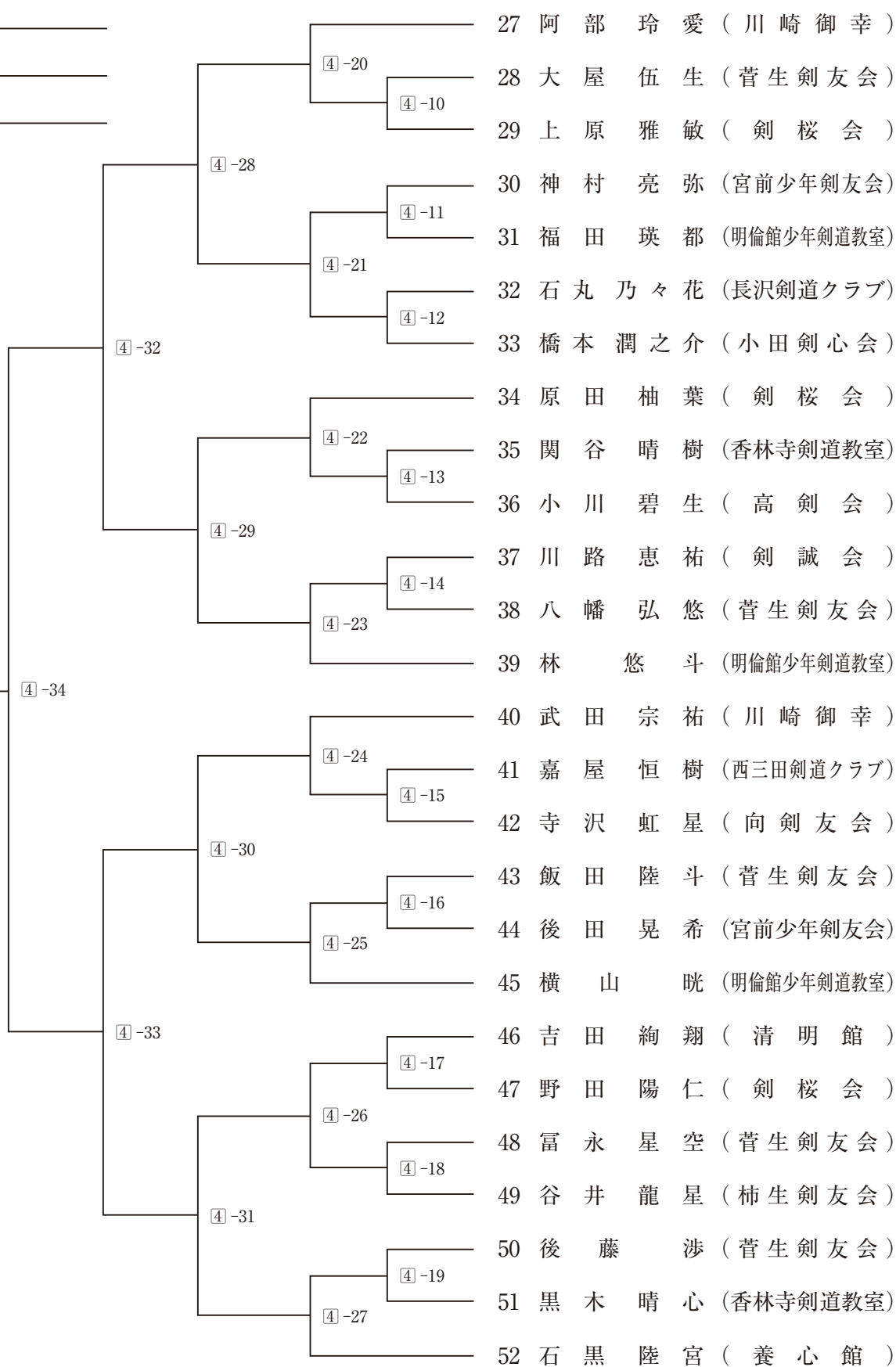

第4試合場

小学生6年の部

優勝

準優勝

三位

三位

第6試合場

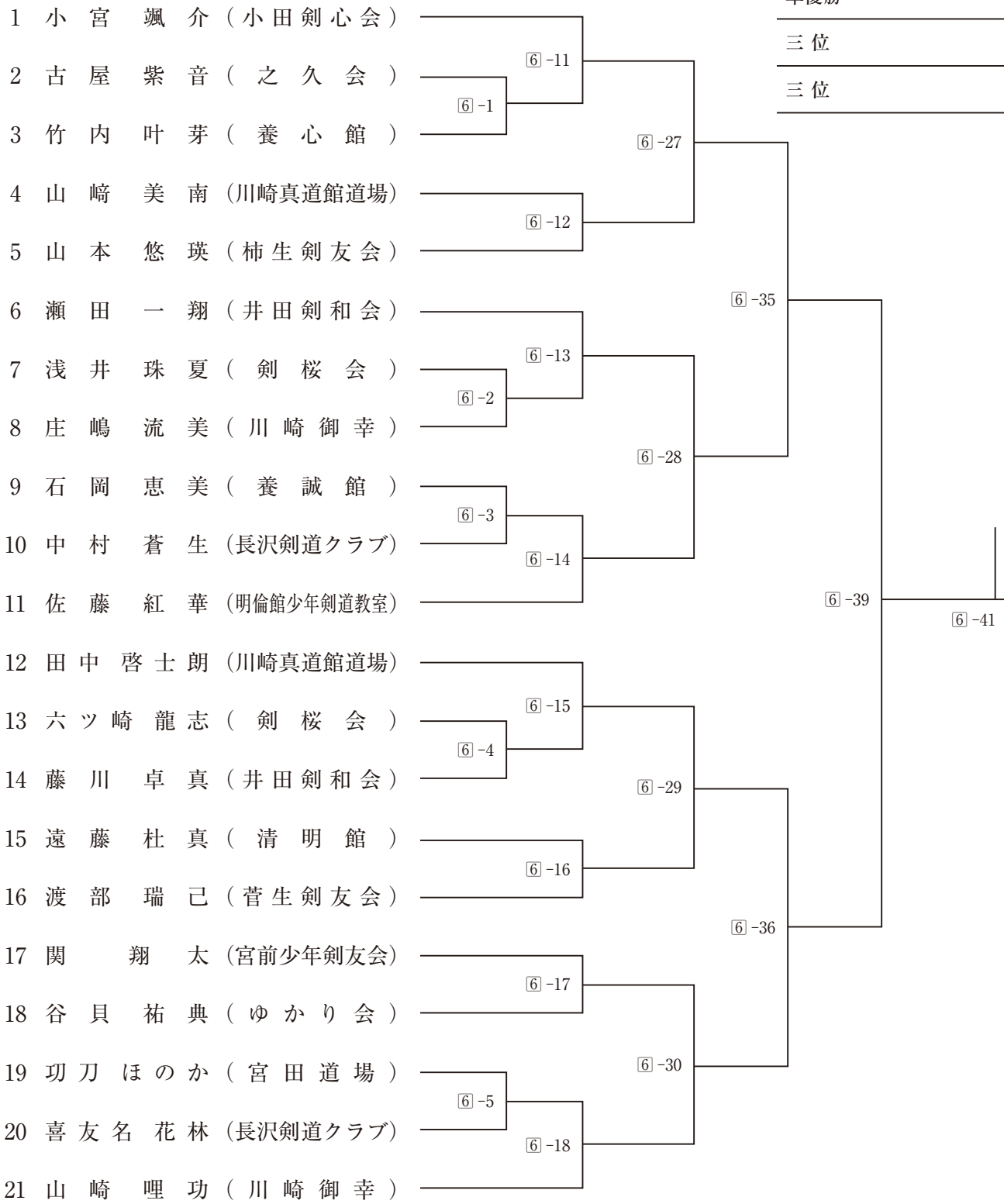

敢闘賞

敢闘賞

敢闘賞

敢闘賞

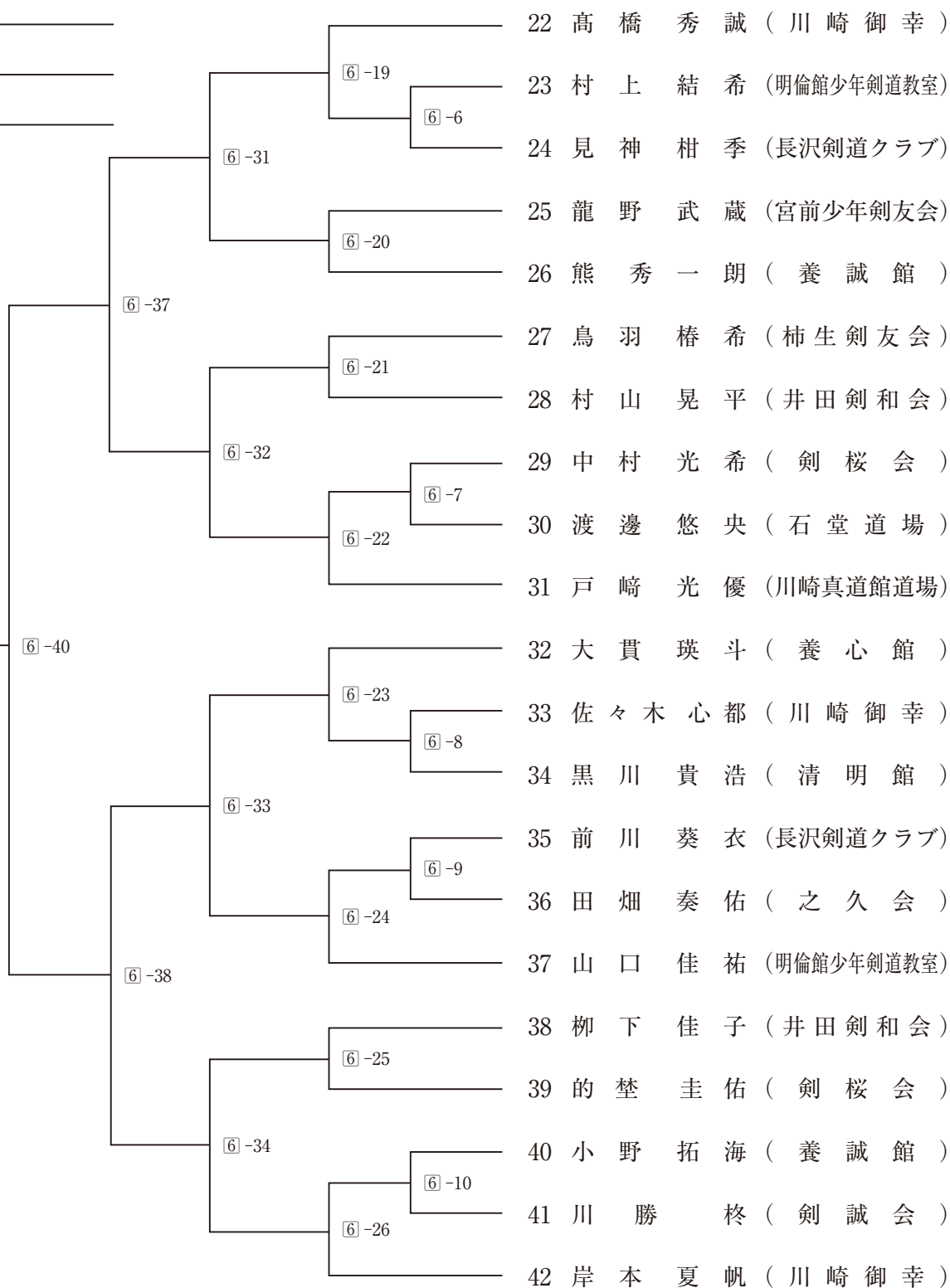

第6試合場

中学生男子1年の部 (1)

第1試合場

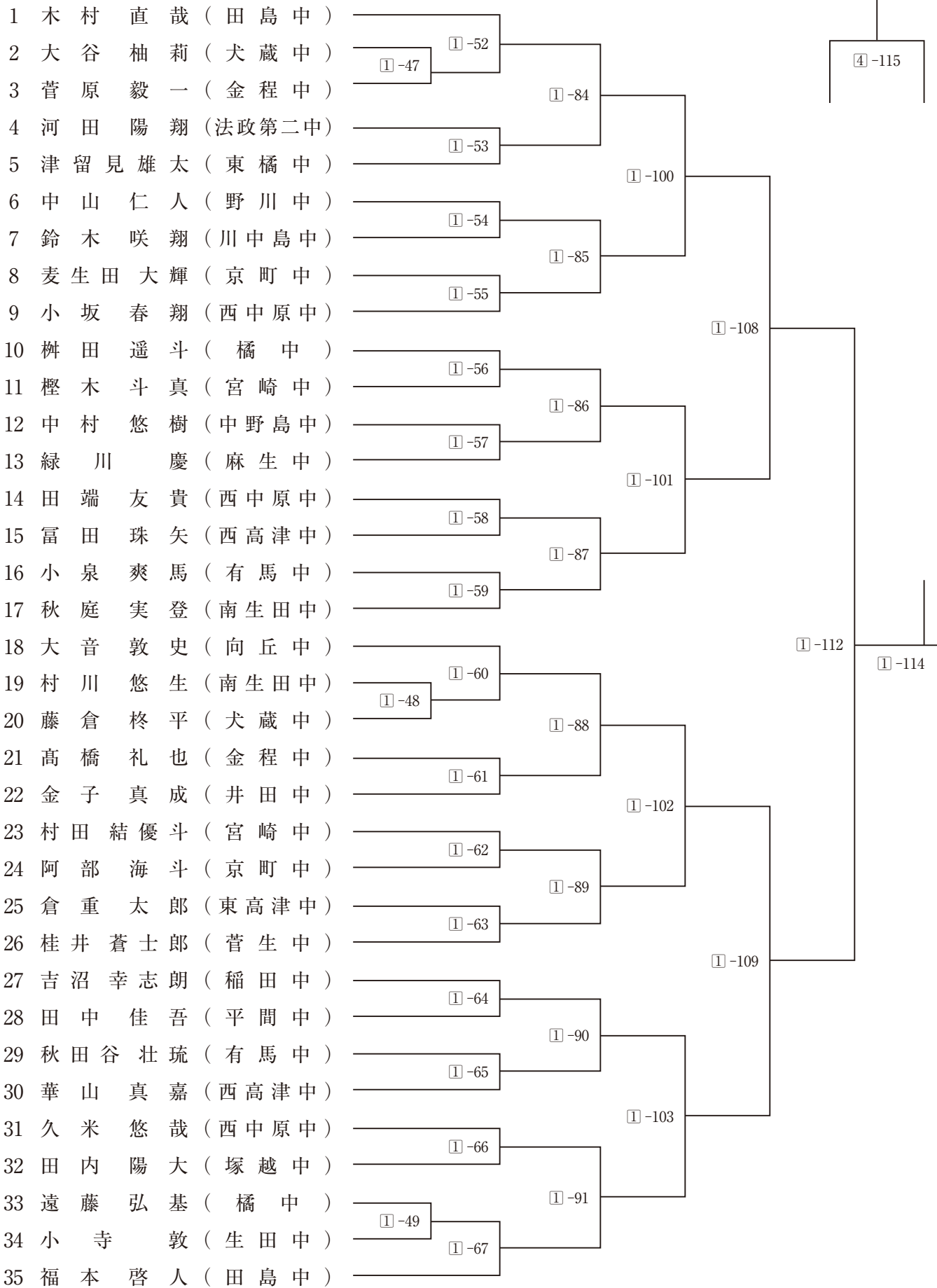

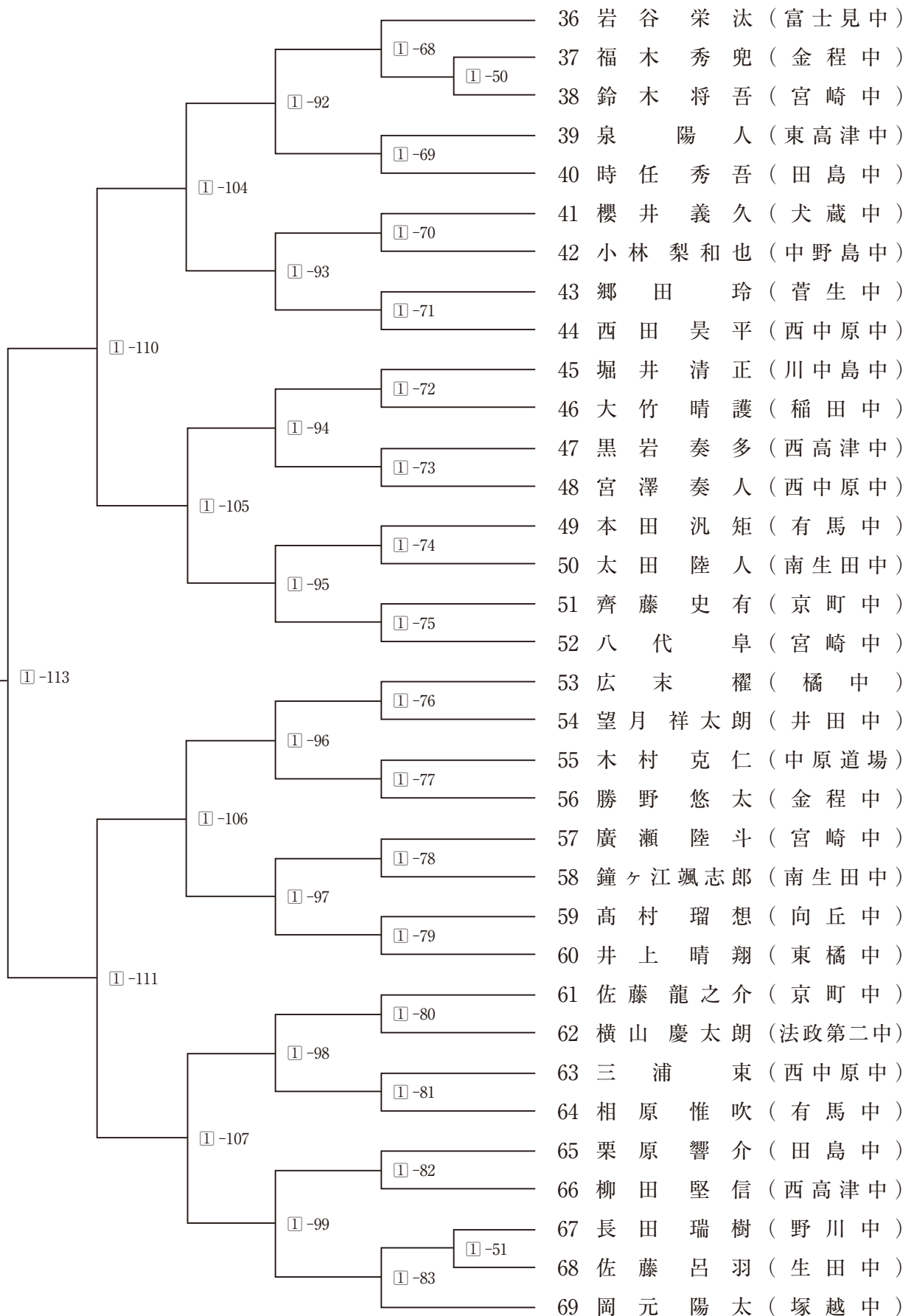

中学生男子1年の部 (2)

優勝

準優勝

三位

三位

第4試合場

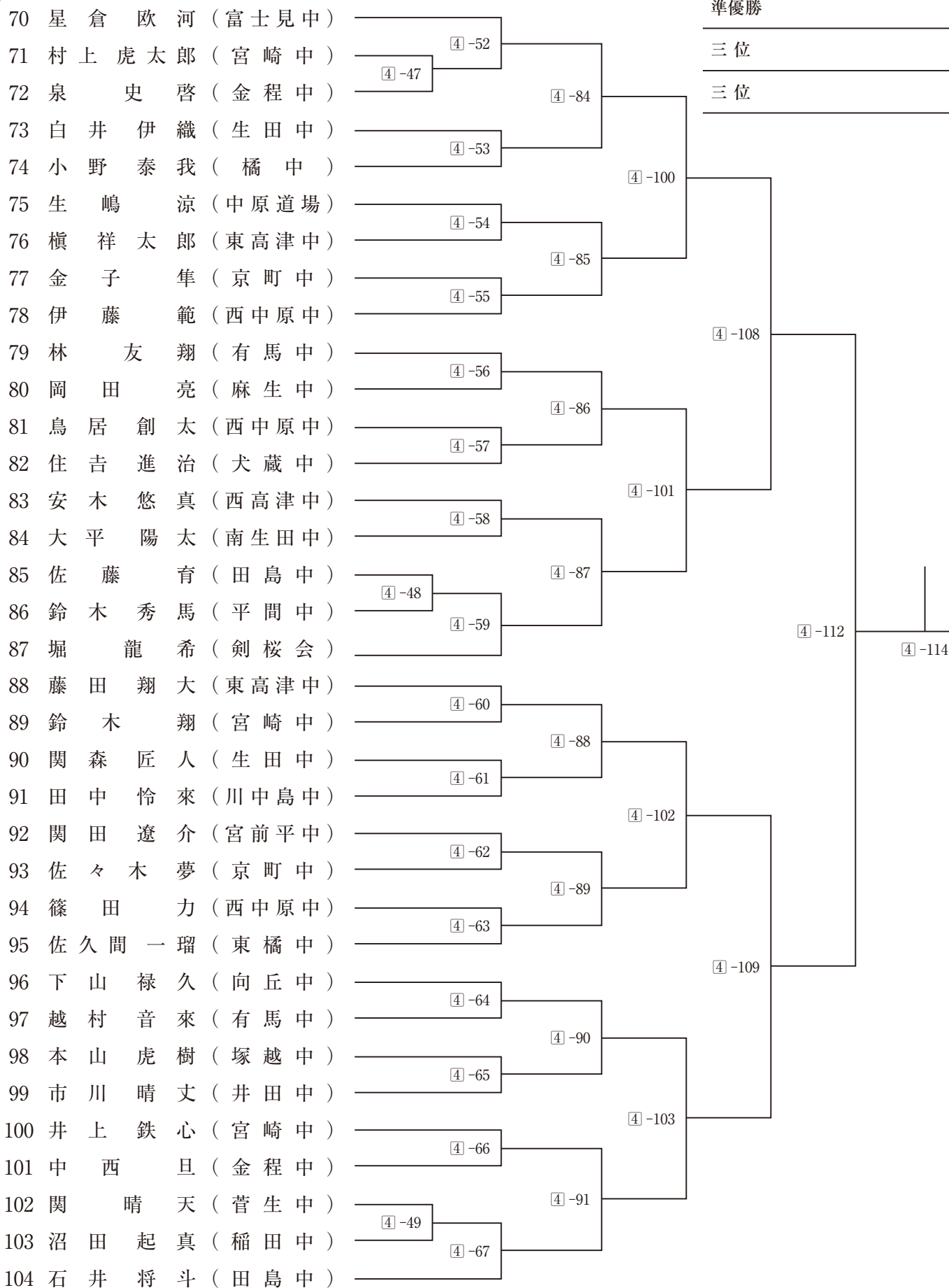

敢闘賞

敢闘賞

敢闘賞

敢闘賞

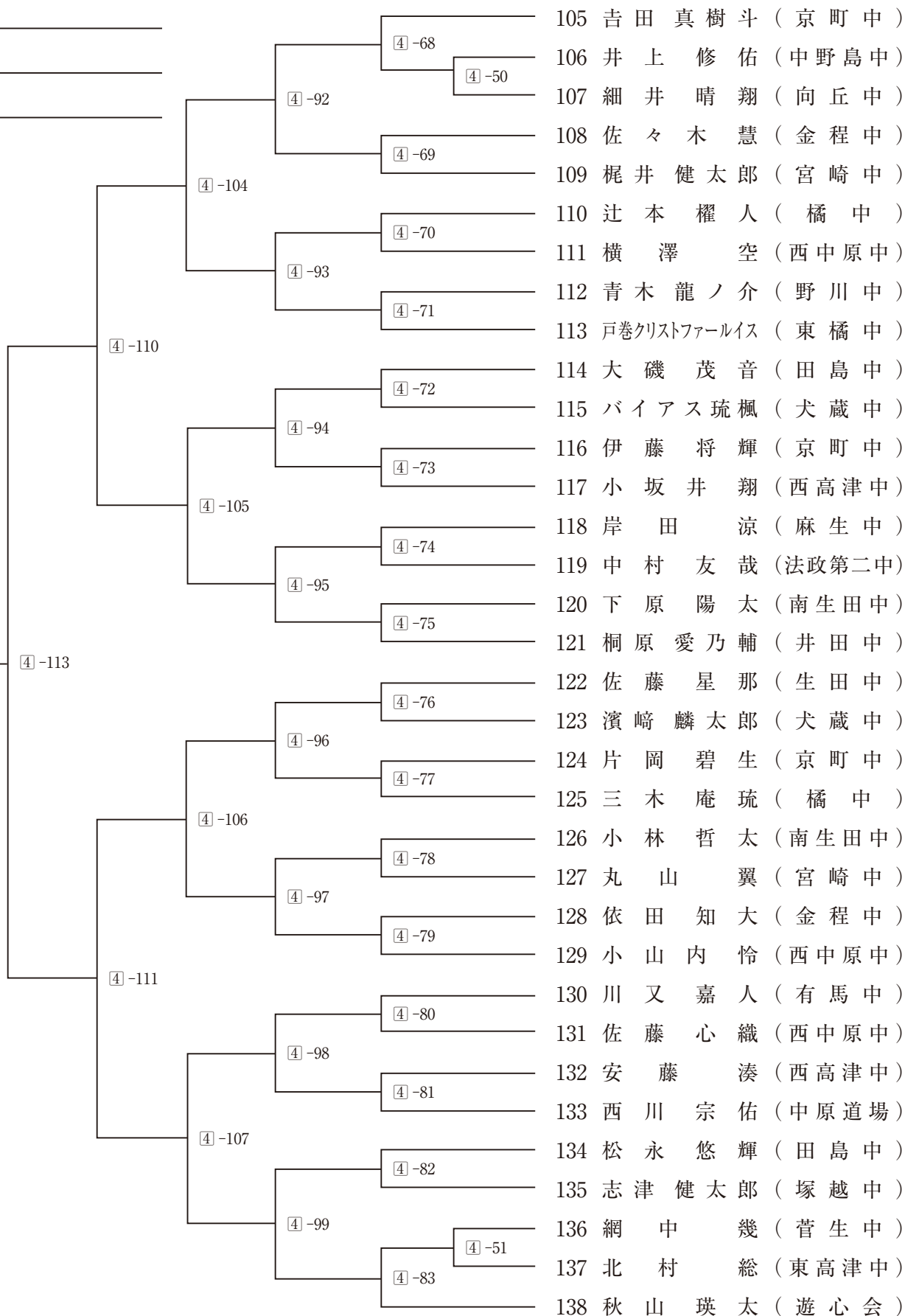

第4試合場

第3試合場

第5試合場

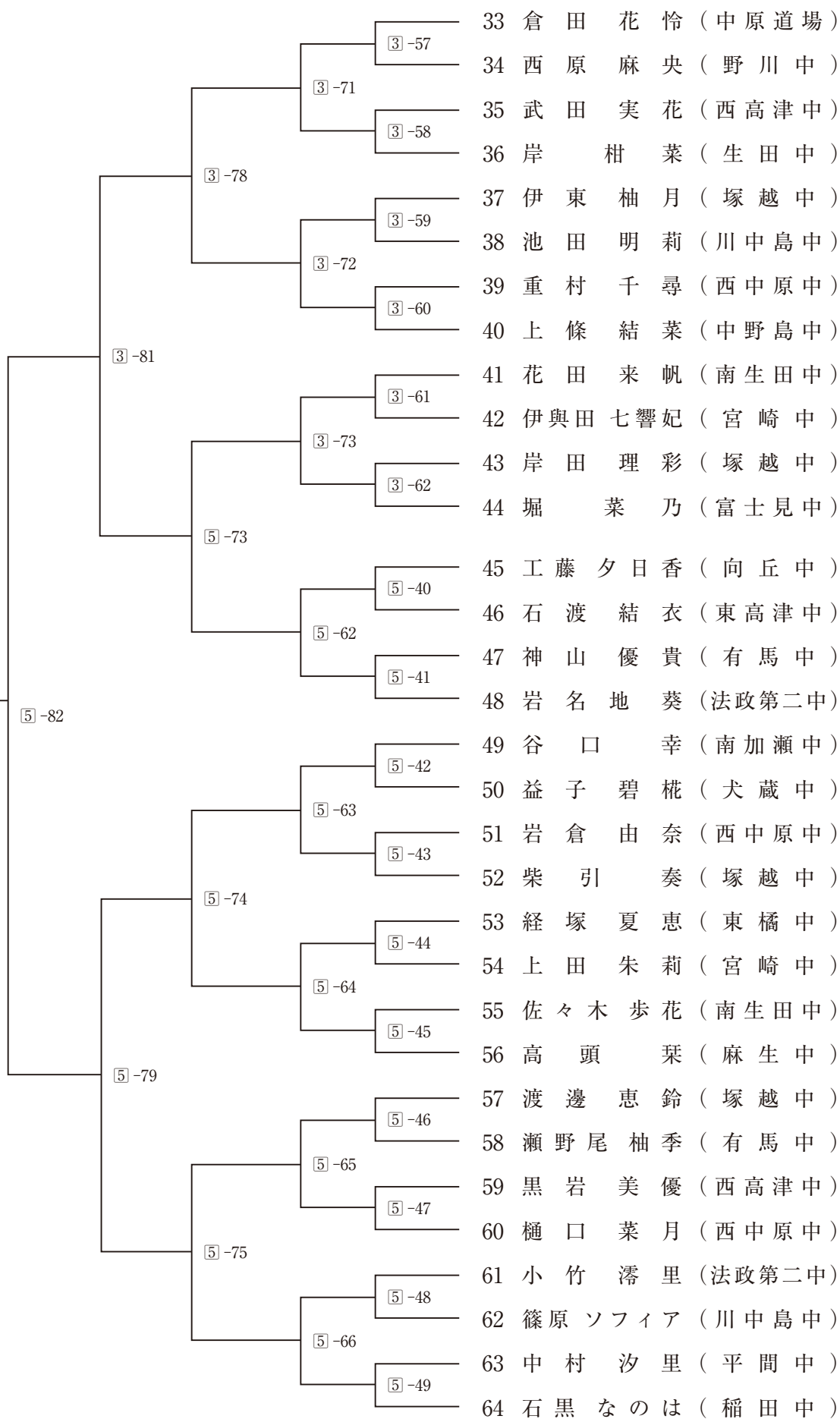

中学生女子1年の部 (2)

優勝

準優勝

三位

三位

第5試合場

第7試合場

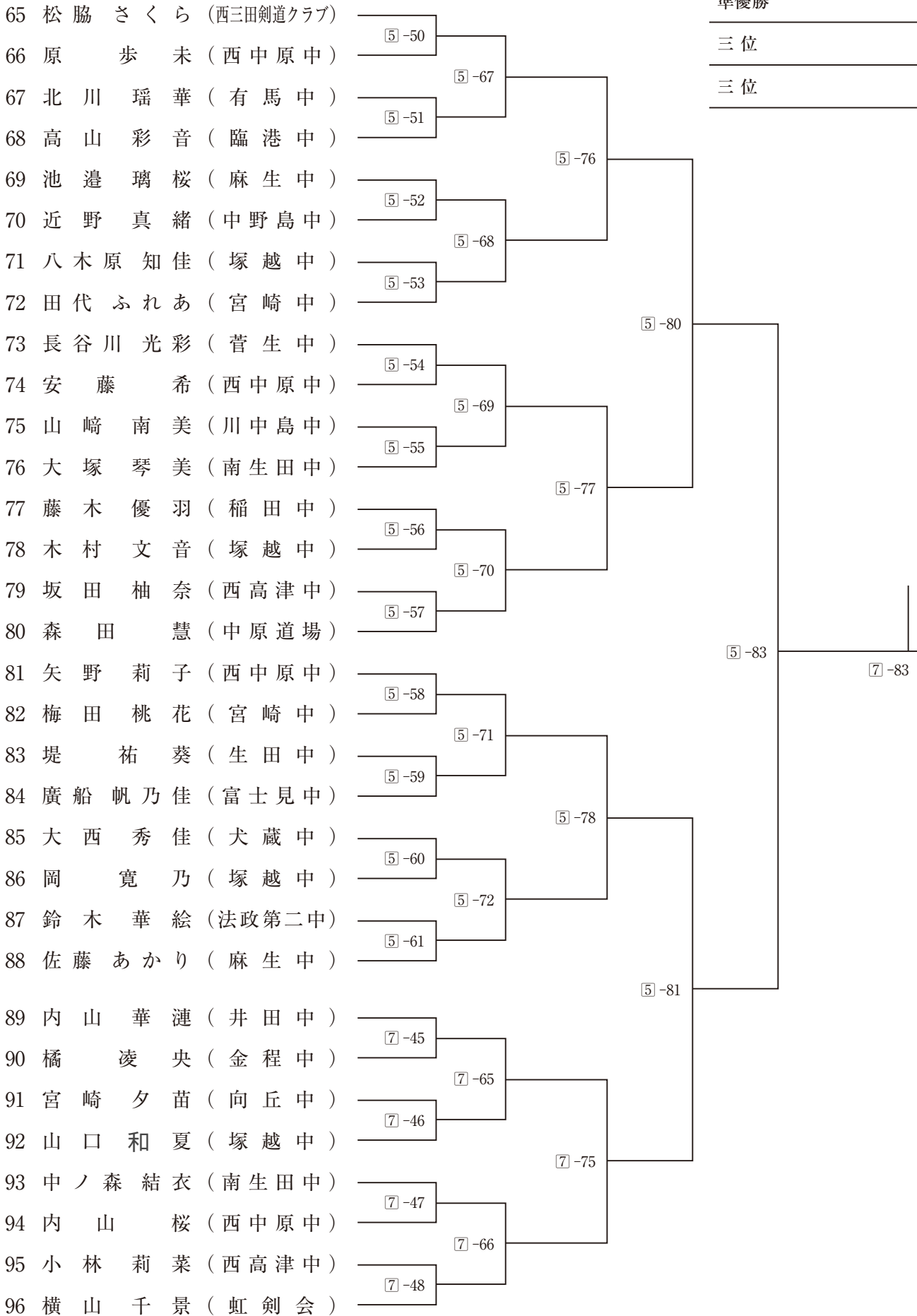

敢闘賞

敢闘賞

敢闘賞

敢闘賞

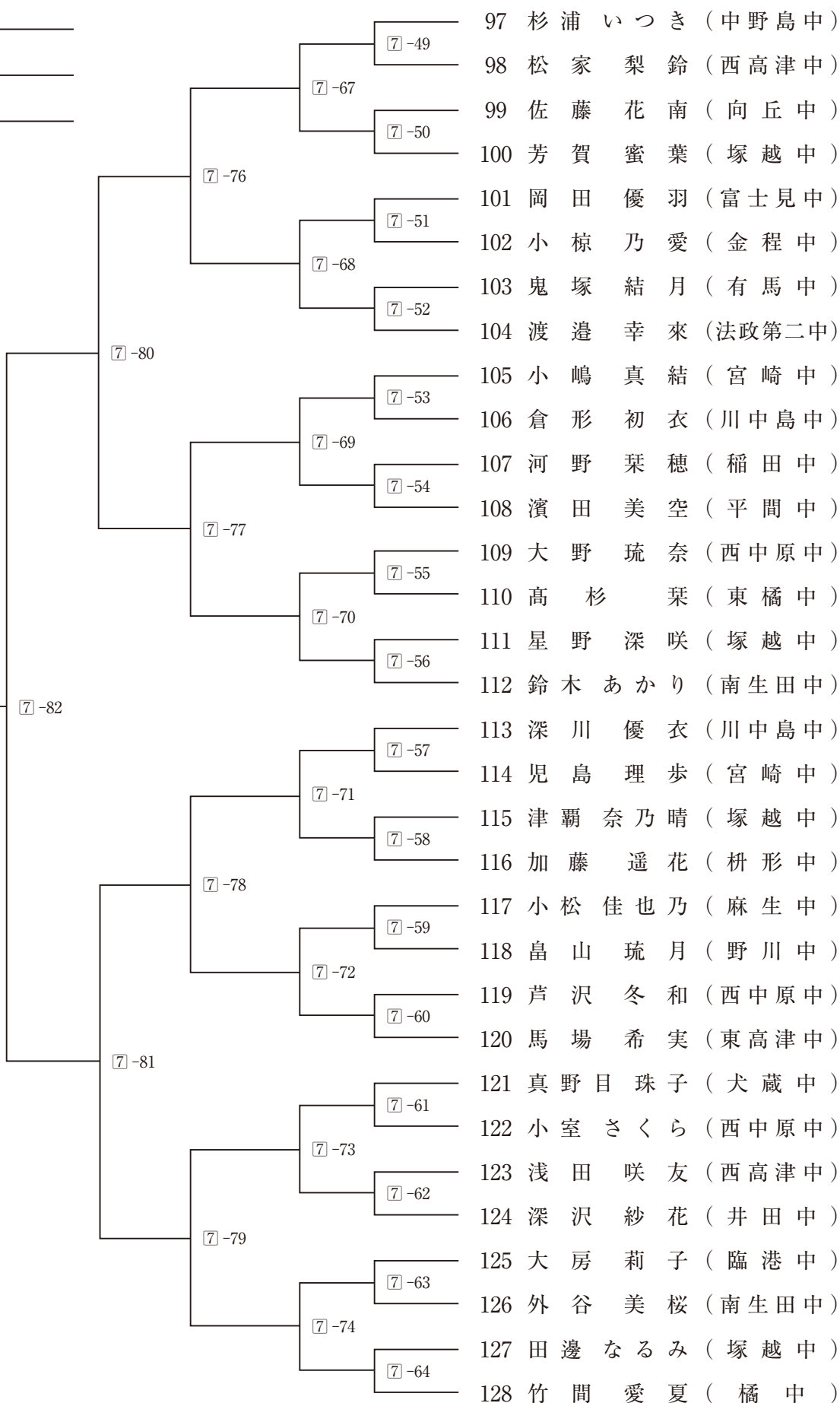

第7試合場

中学生男子2年の部 (1)

第3試合場

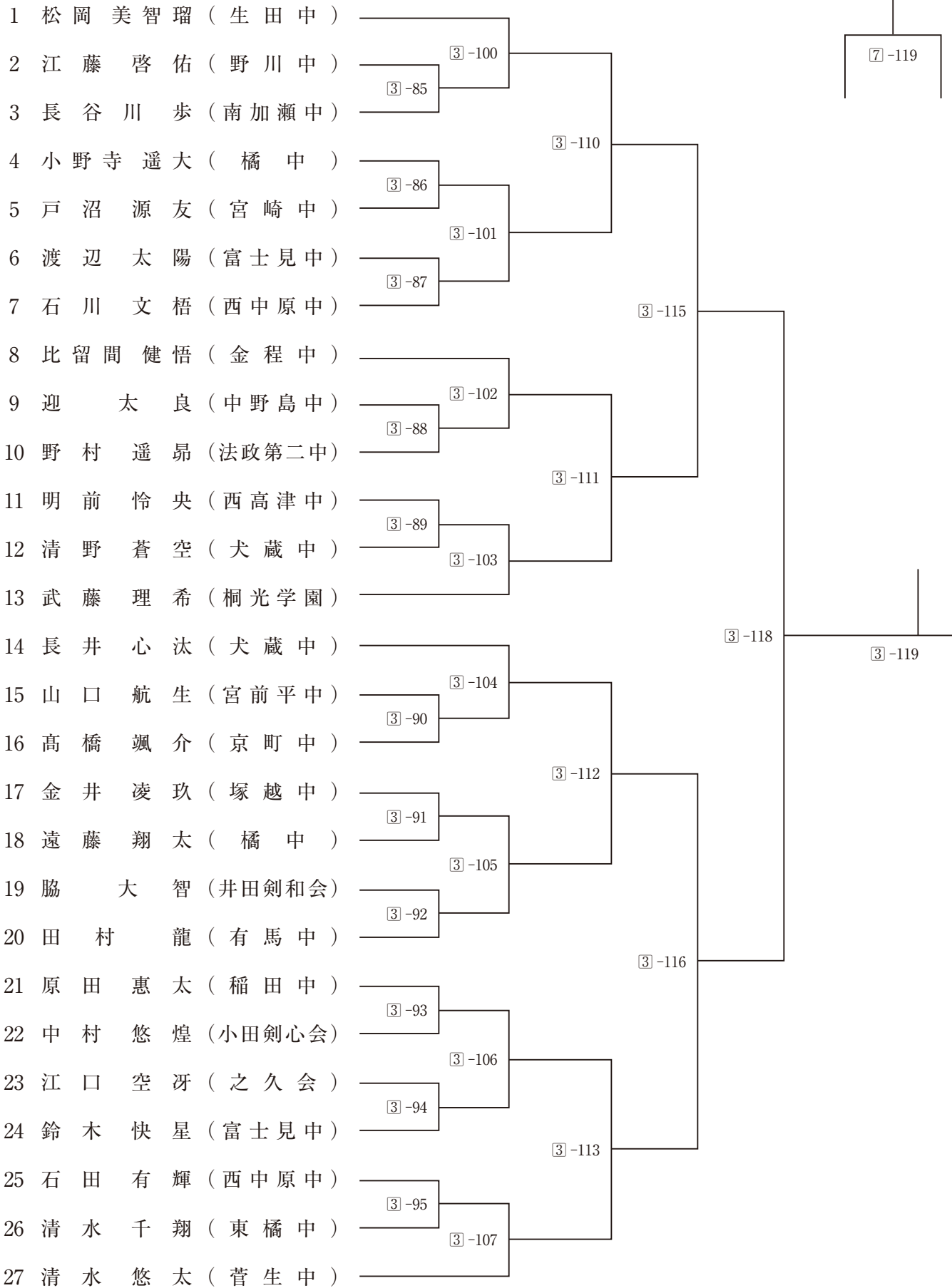

第3試合場

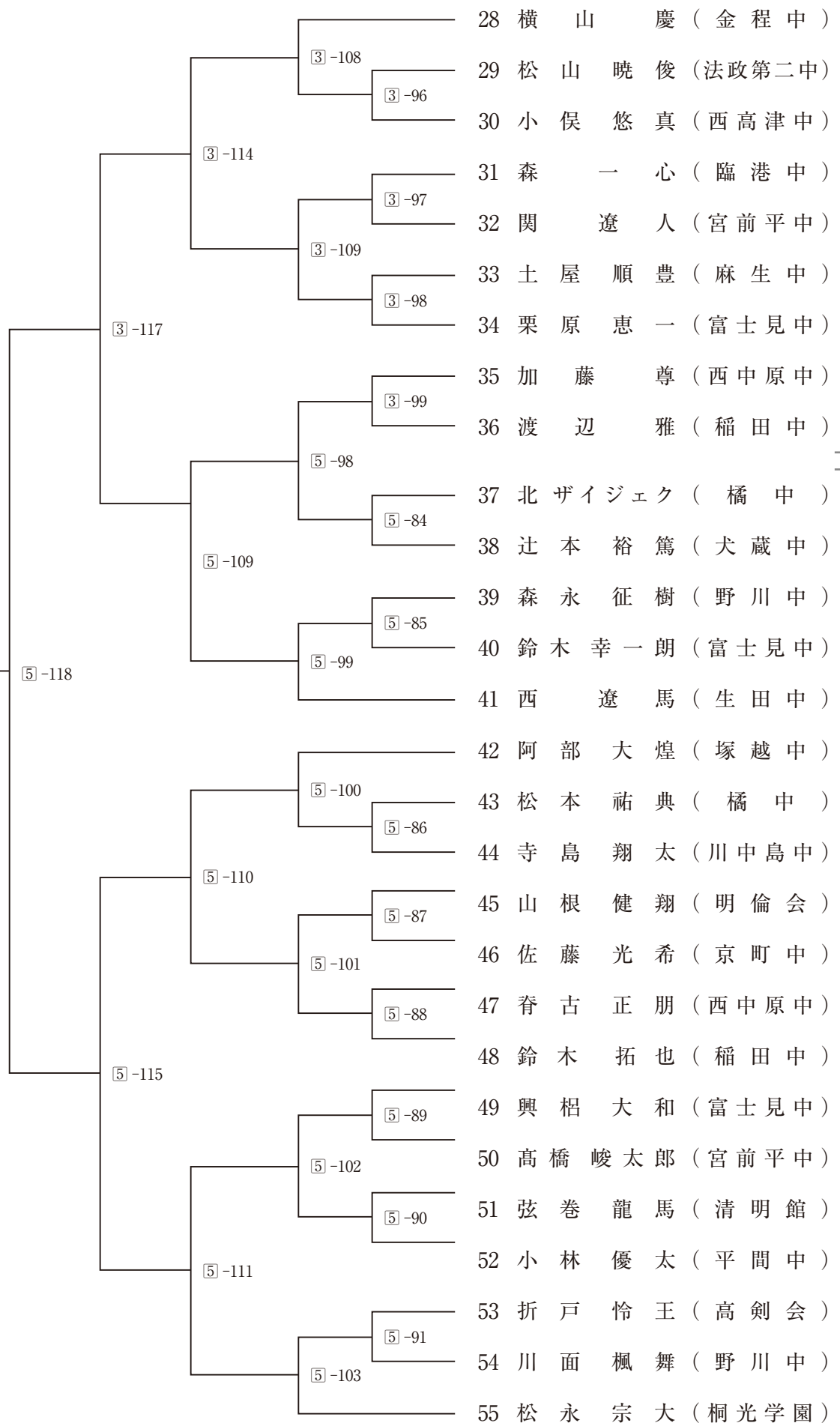

第5試合場

中学生男子2年の部 (2)

優勝

準優勝

三位

三位

第5試合場

第7試合場

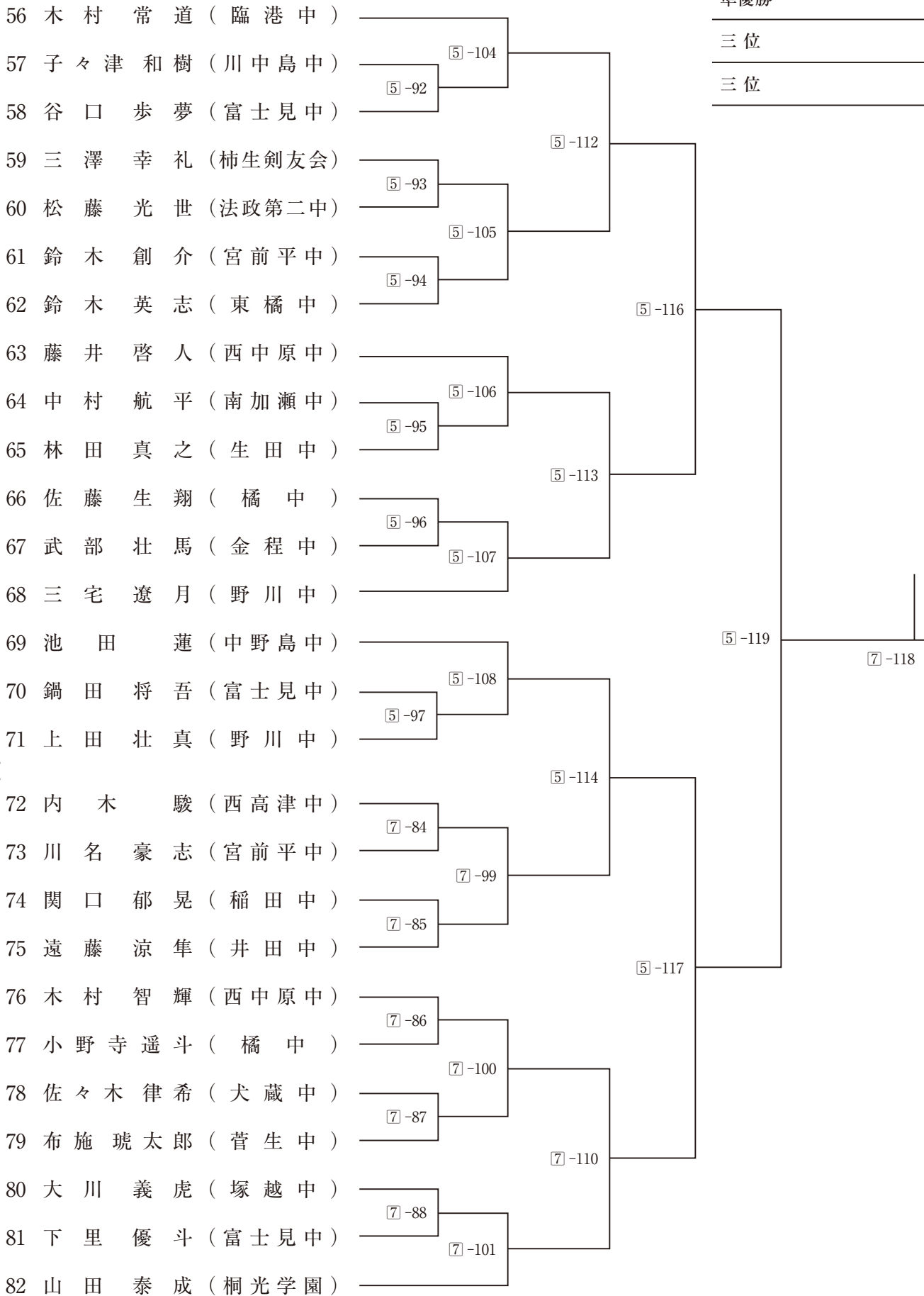

敢闘賞

敢闘賞

敢闘賞

敢闘賞

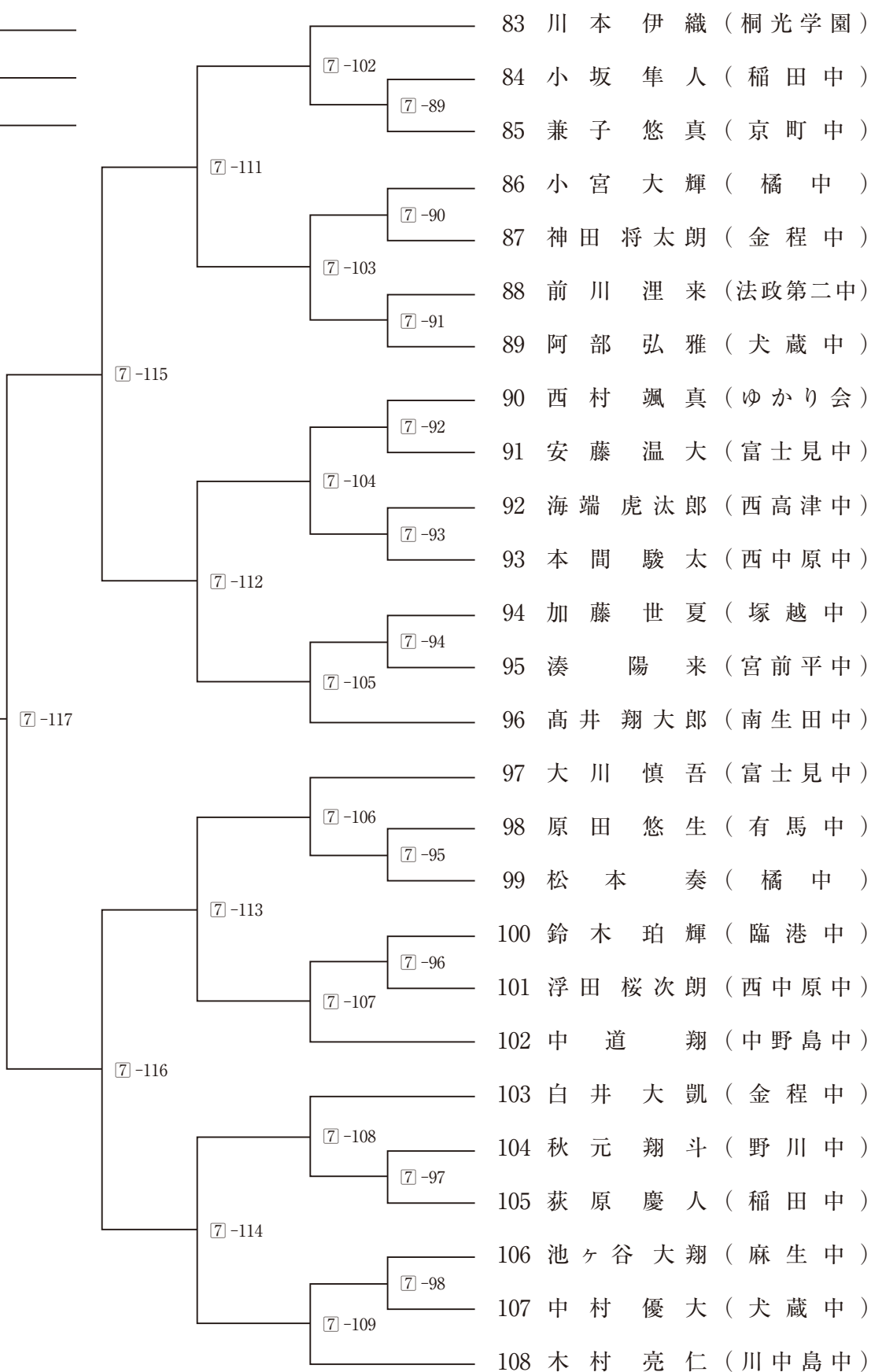

第7試合場

中学生女子2・3年の部（1）

第6試合場

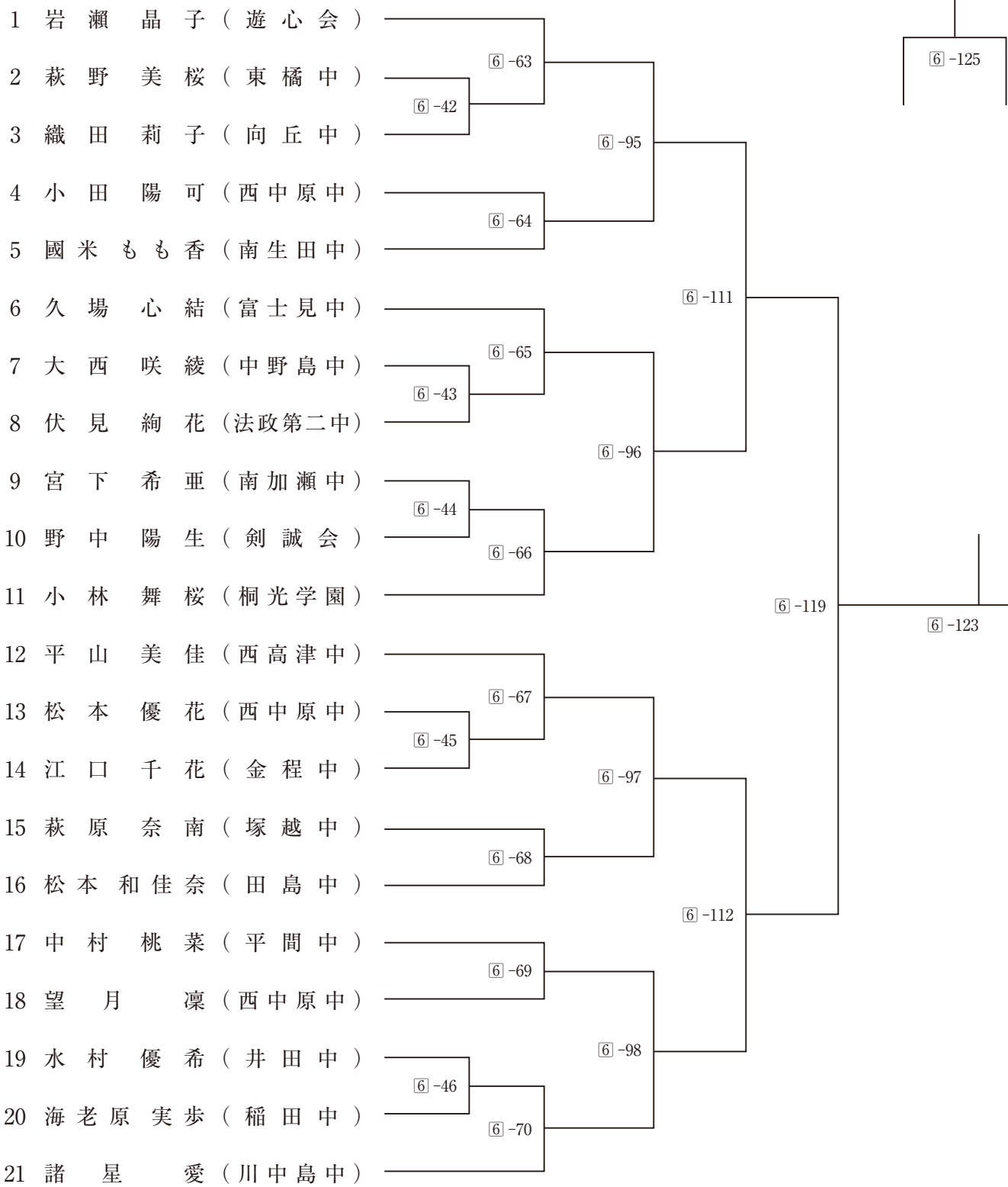

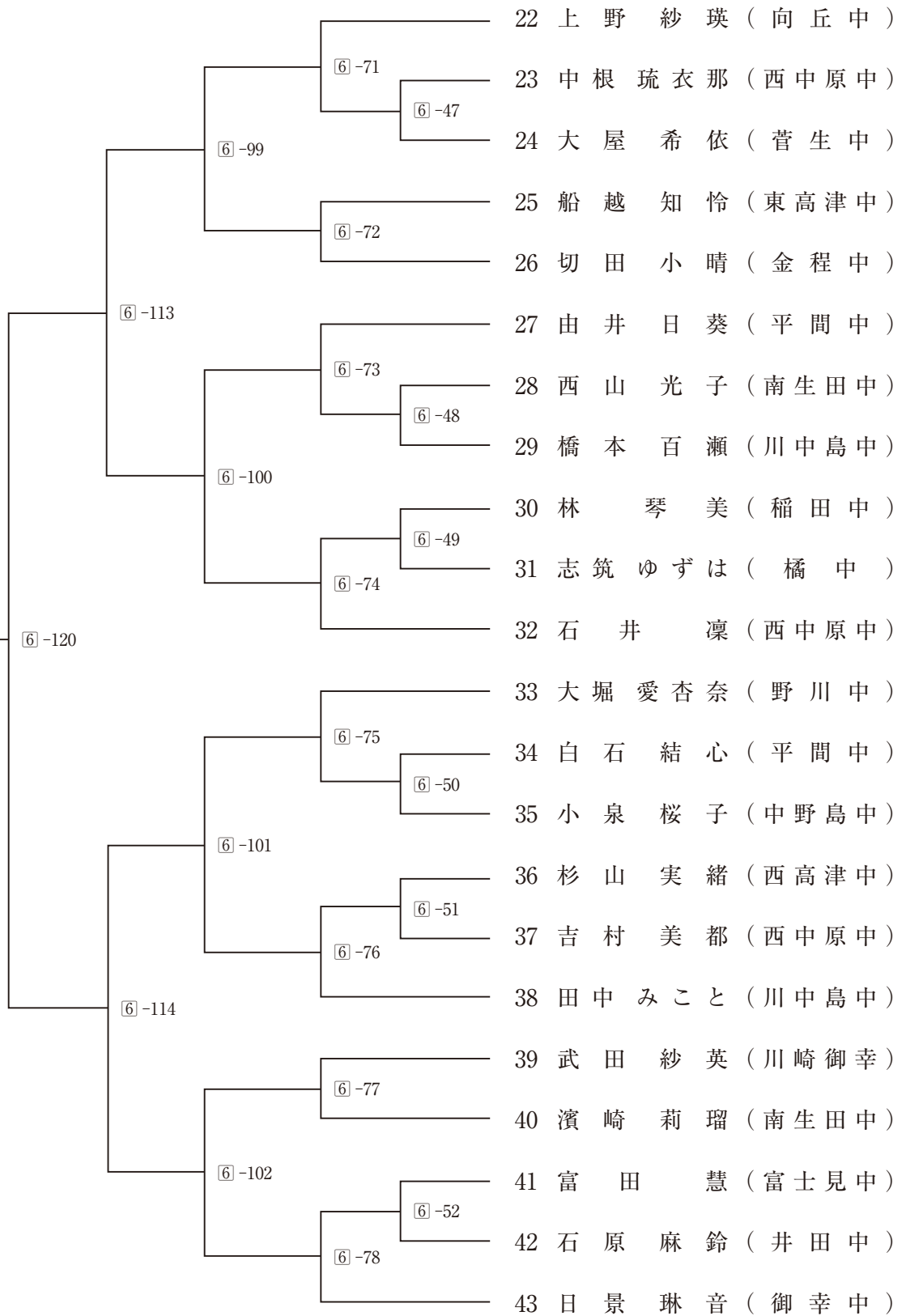

中学生女子2・3年の部(2)

第6試合場

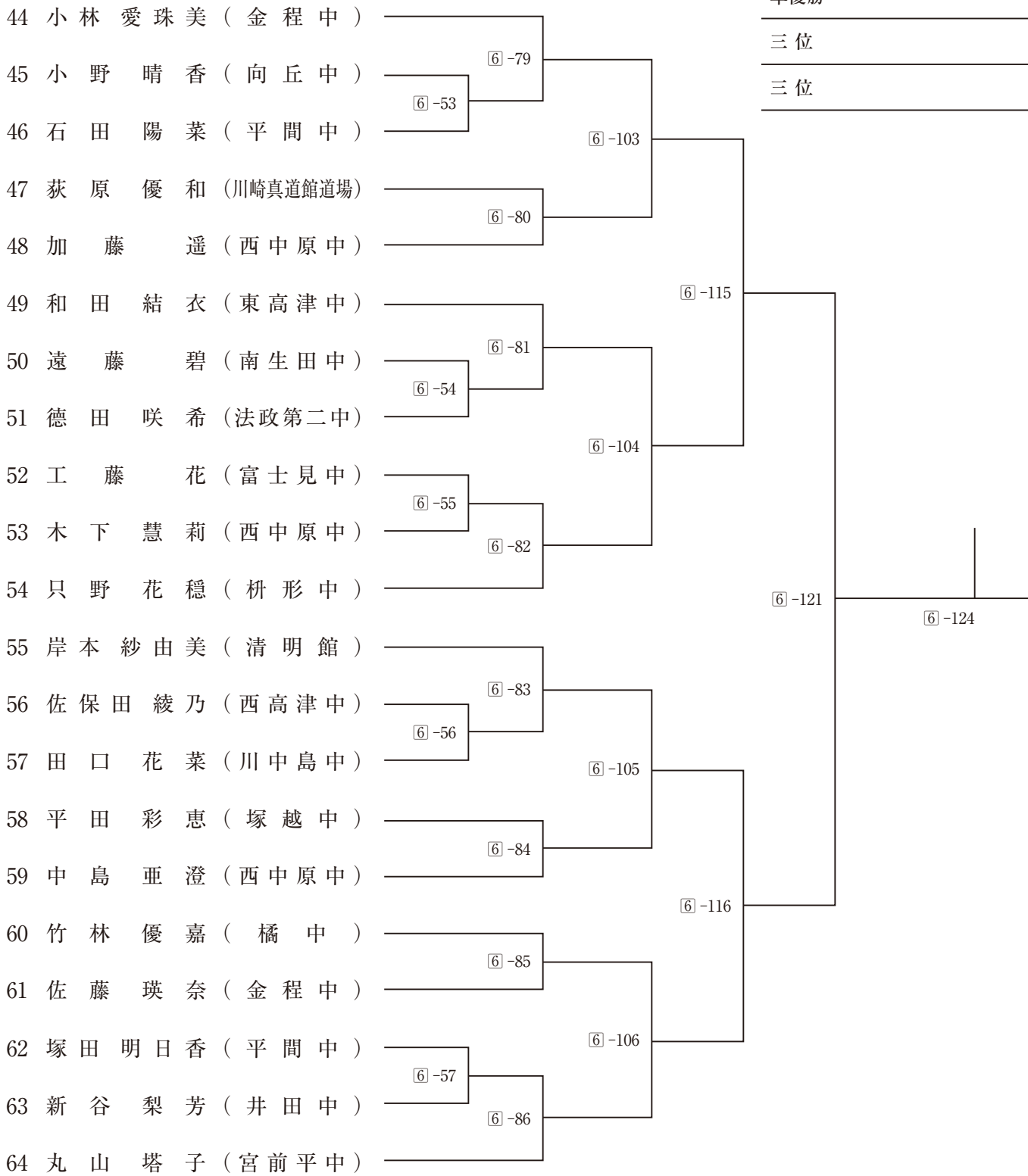

敢闘賞

敢闘賞

敢闘賞

敢闘賞

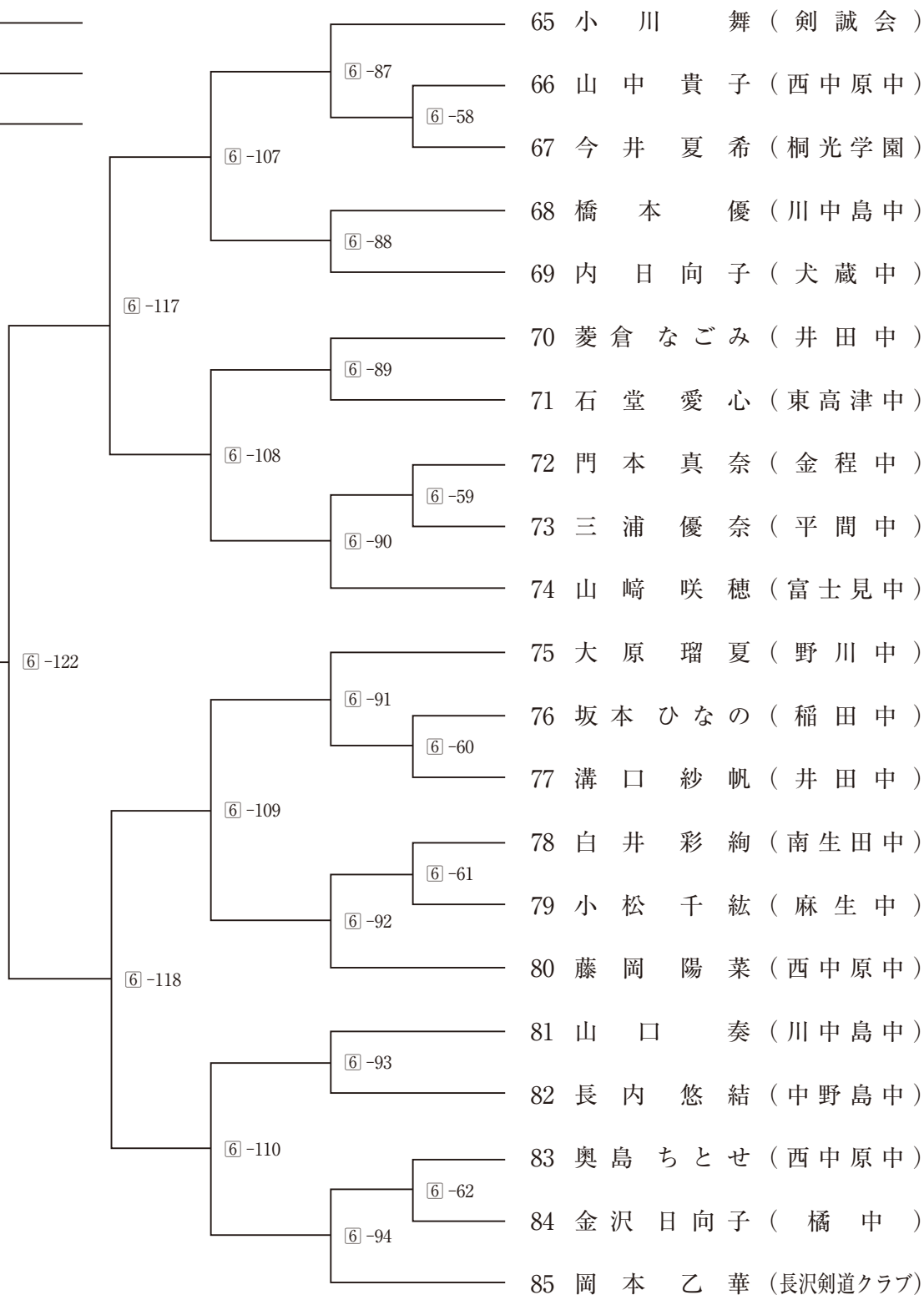

第6試合場

中学生男子3年の部

優勝

第1試合場

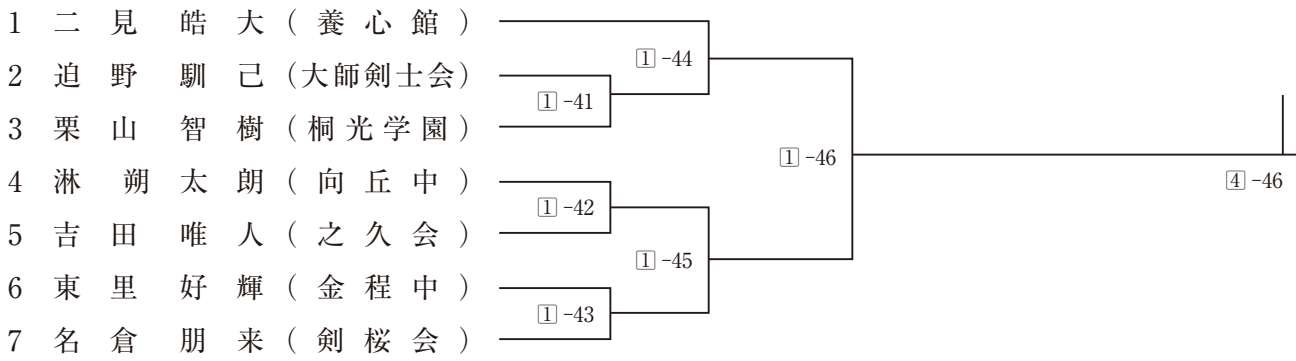

高校生男子の部

優勝

第1試合場

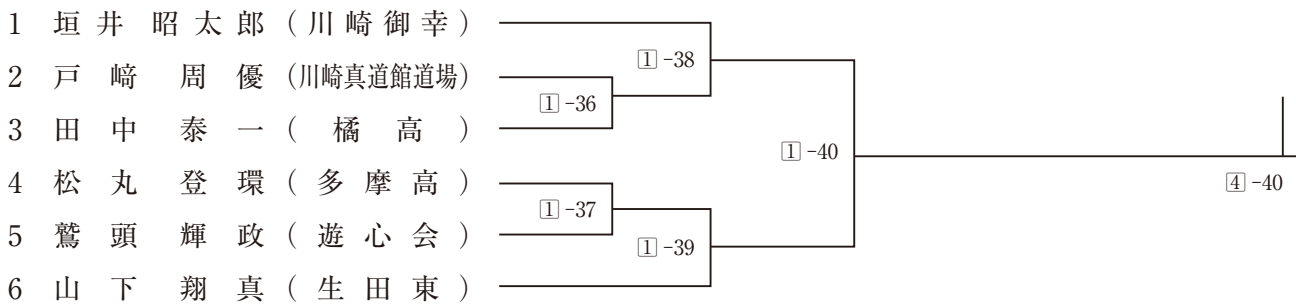

高校生女子の部

優勝

	氏名	所属	1	2	3				
1	木村 花恋 (剣誠会)		/						
2	新留 奈央 (桐光学園)			/					
3	ルメイ・グエン・カティア (之久会)				/				

- ① 1-2 (②-37) ② 4-5 (②-38) ③ 2-3 (②-39)
 ④ 5-6 (②-40) ⑤ 1-3 (②-41) ⑥ 4-6 (②-42) ⑦ 決勝(②-43) ※(試合会場-試合順)

準優勝

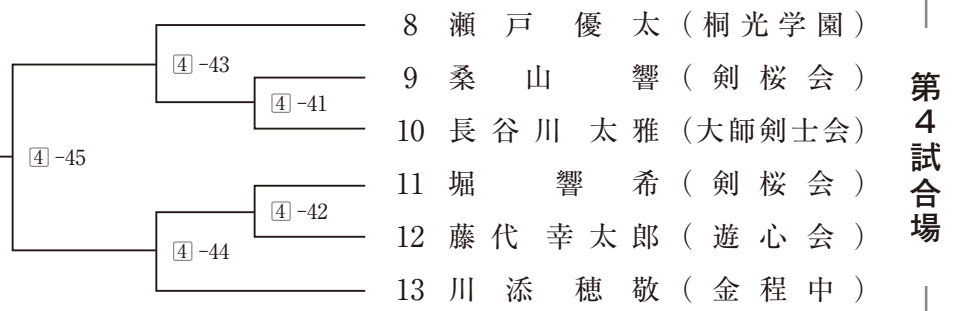

準優勝

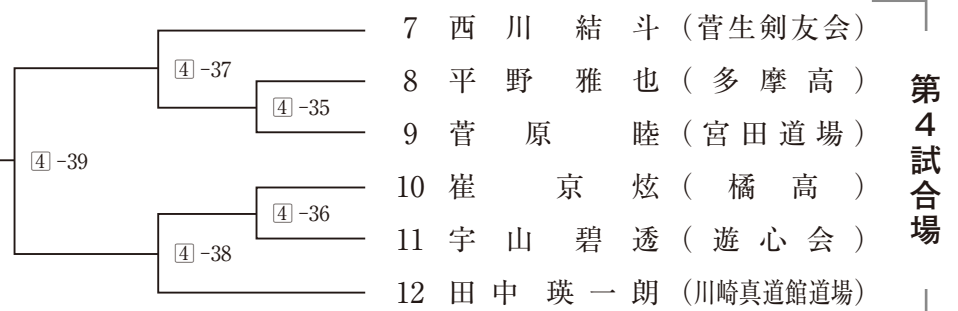

準優勝

		氏名 所属		
		4	5	6
4	土屋 綾香 (剣桜会)			
5	竹下 奈菜 (鷺沼剣友会)			
6	川端 ゆき (生田高)			

一般男子三段以下の部

優勝

準優勝

第2試合場

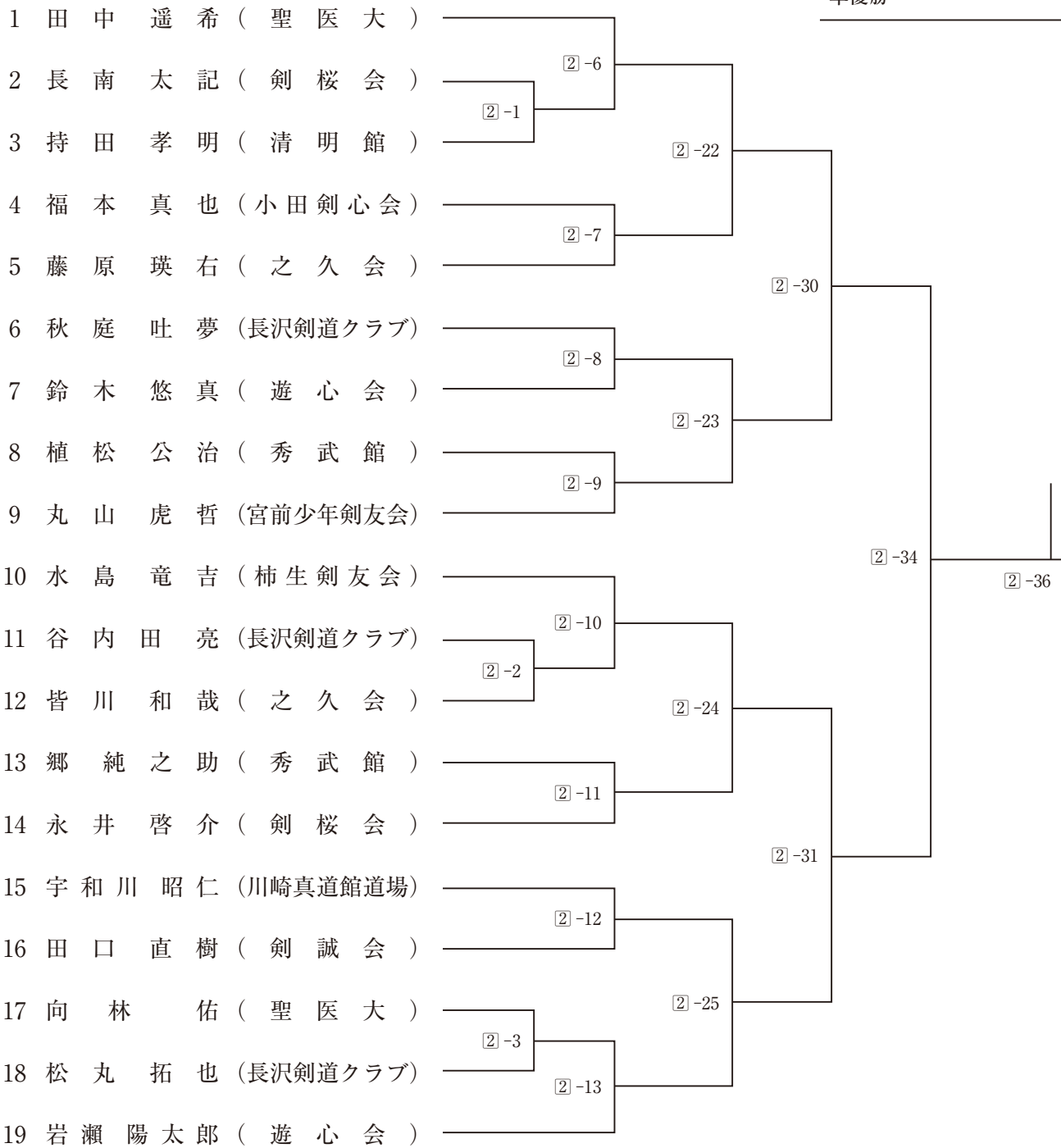

三位

三位

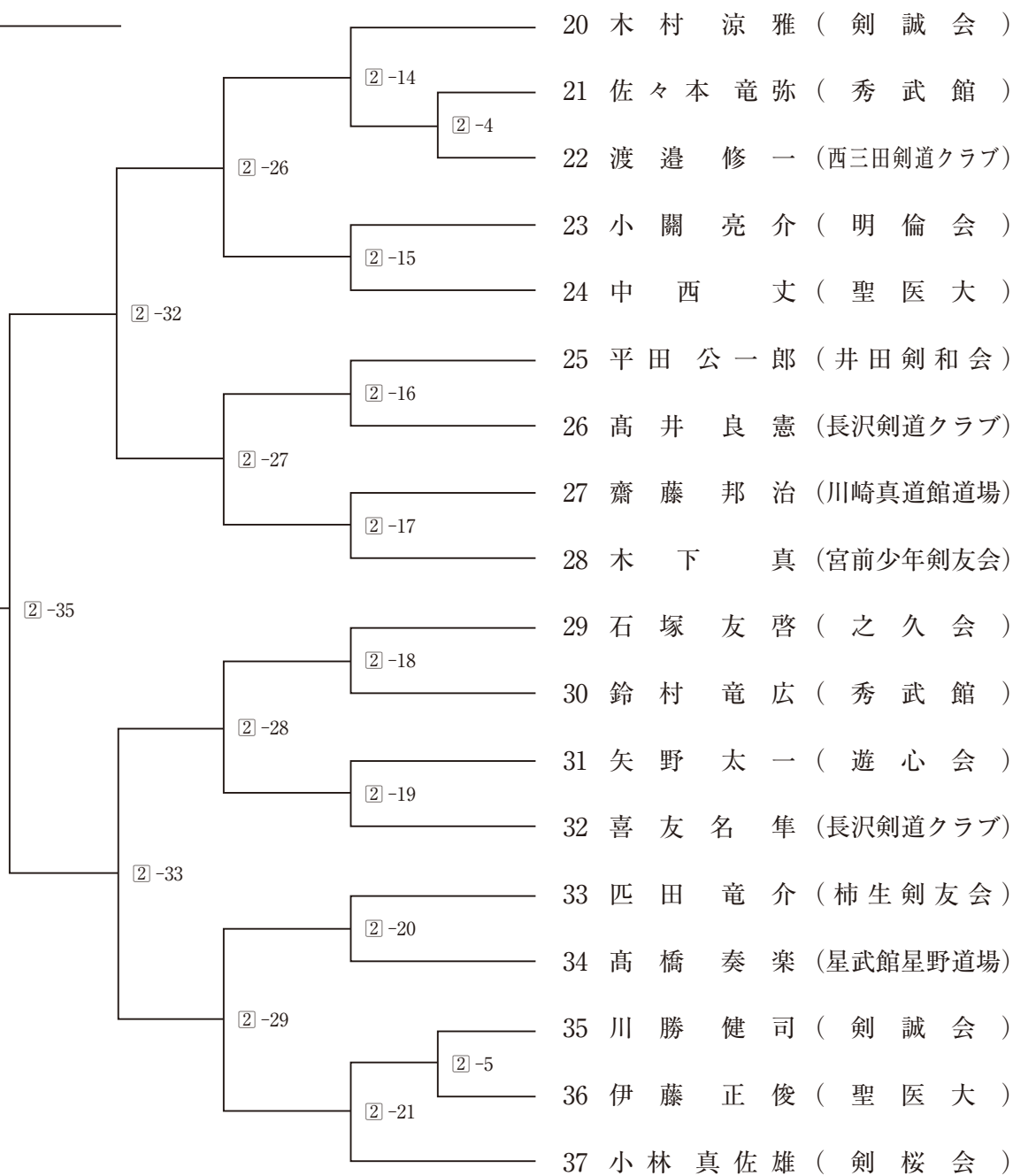

第2試合場

一般男子四・五段の部

優勝

準優勝

第2試合場

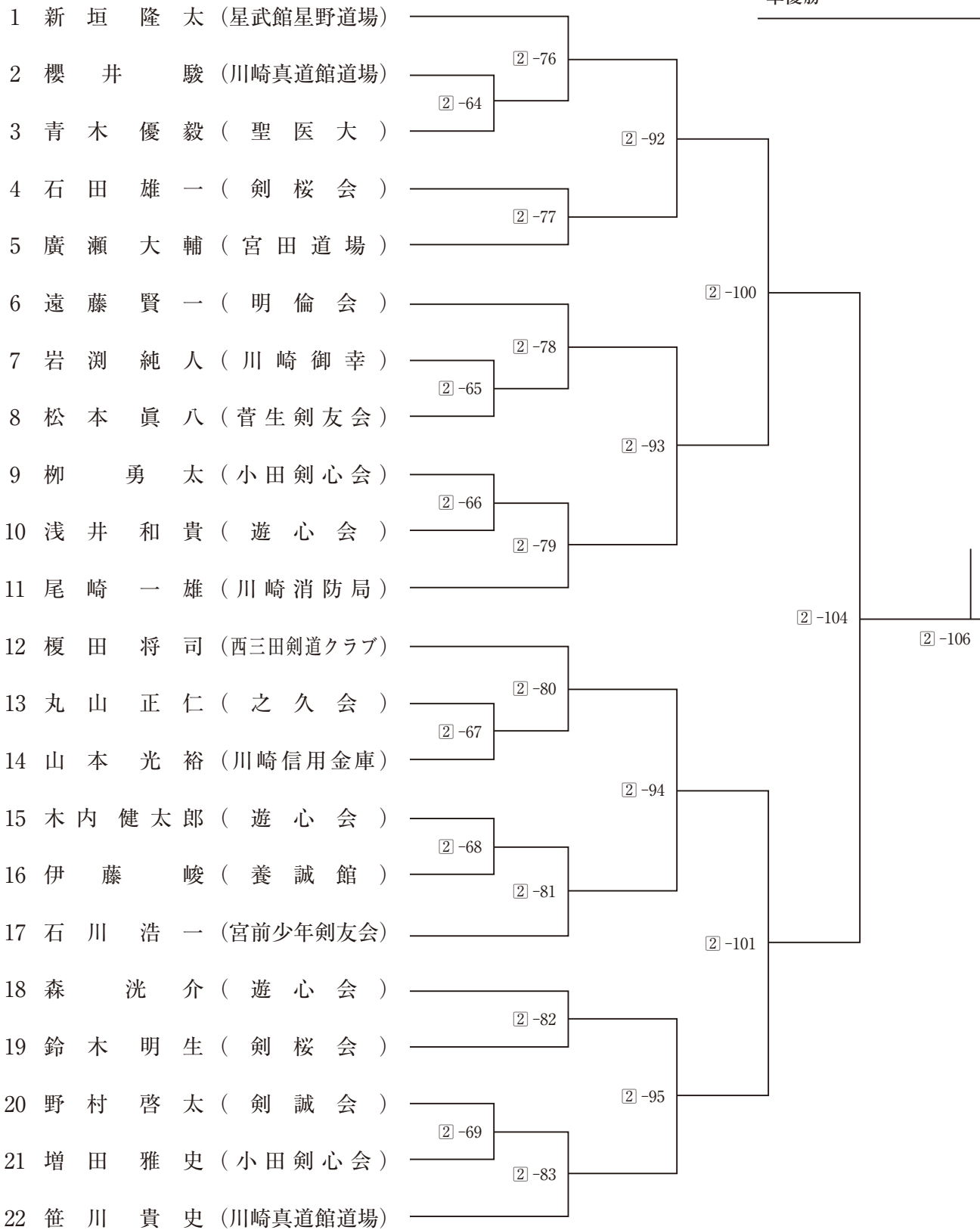

三位

三位

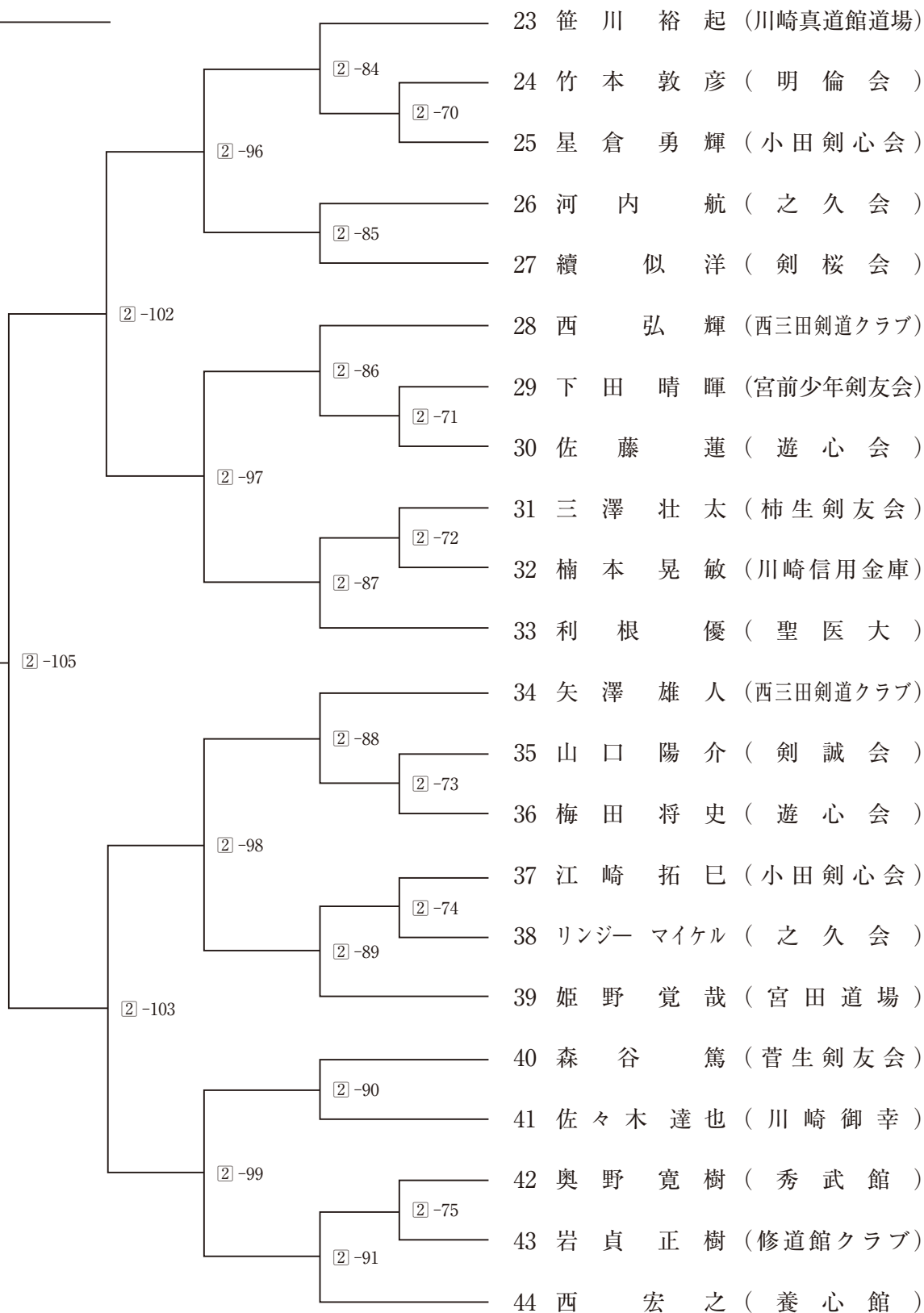

第2試合場

一般女子の部

優勝

準優勝

第2試合場

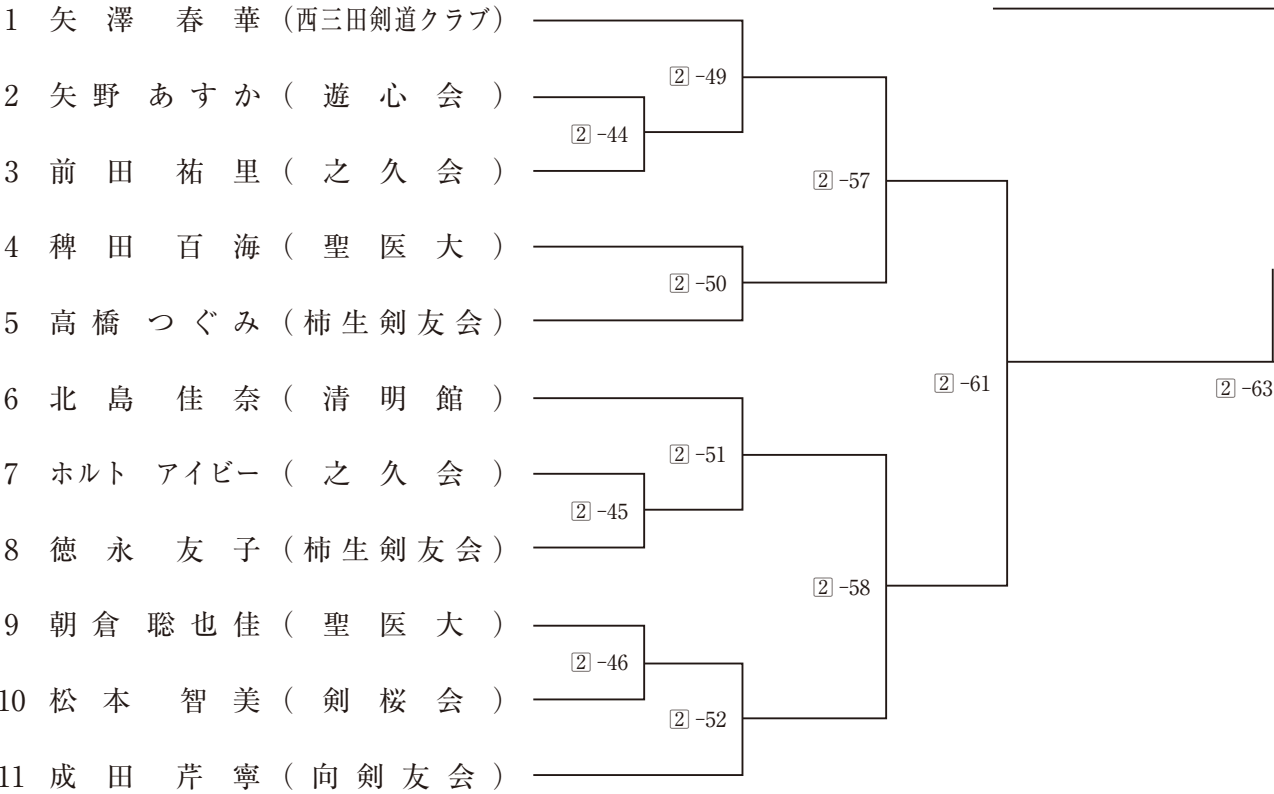

三位

三位

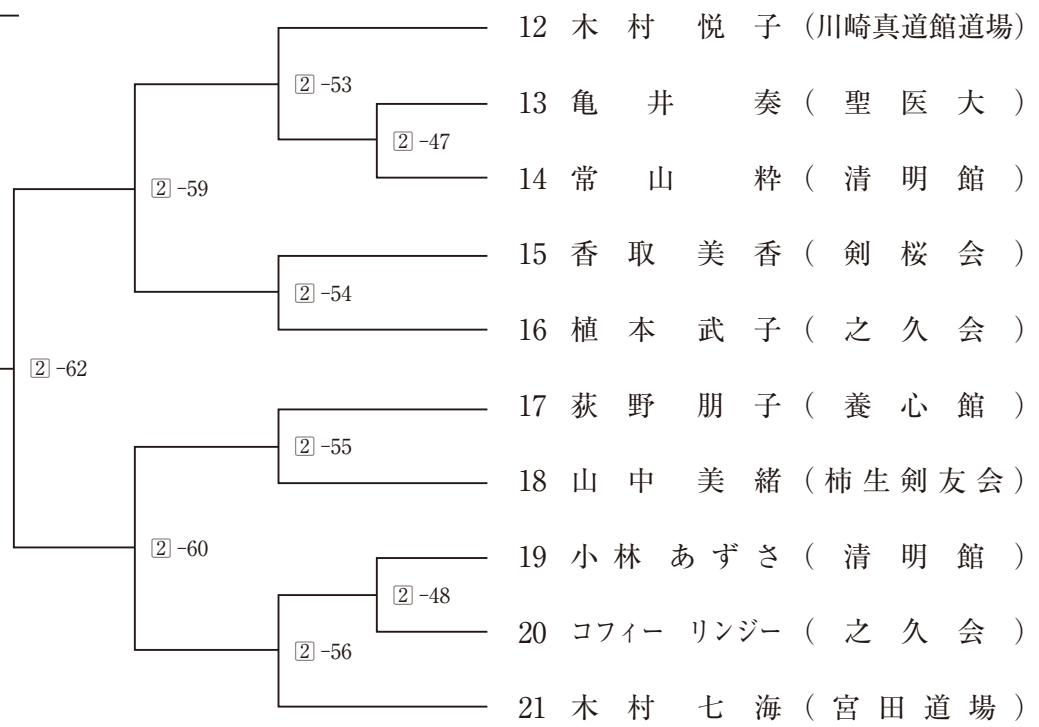

第2試合場

所属別大会参加者数（1）

	小学生1年	小学生2年	小学生3年	小学生4年	小学生5年	小学生6年	中学生男子1年	中学生男子2年	中学生男子3年	中学生女子1年	中学生女子2・3年	高校生男子	高校生女子	一般男子（三段以下）	一般男子（四・五段）	一般女子	合計
小田剣心会	1	1	2	8	2	1		1						1	4		21
川崎市消防局															1		1
川崎真道館道場	1		3	5		3					1	2		2	3	1	21
川崎信用金庫															2		2
秀武館敬心道場														4	1		5
神武館石堂道場		1	1			1											3
大師剣士会									2								2
星武館星野道場														1	1		2
向剣友会					1											1	2
遊心会	1		1				1		1		1	2		3	5	1	16
養誠館	1	2	2	3		3									1		12
川中島中学校							3	3		6	6						18
京町中学校							9	3									12
田島中学校							8				1						9
富士見中学校							2	10		4	4						20
臨港中学校								3		3							6
川崎区小計	4	4	9	16	3	8	23	20	3	13	13	4	0	11	18	3	152
川崎御幸剣友会	2	3	1	4	4	5					1	1			2		23
剣誠会	1	2	2	1	3	1					2		1	3	2		18
塚越中学校							4	4		16	2						26
南加瀬中学校								2		1	1						4
御幸中学校											1						1
幸区				1													1
幸区小計	3	5	3	6	7	6	4	6	0	17	7	1	1	3	4	0	73
井田剣和会		1	3	3		4		1						1			13
清明館			1	1	2	2		1			1			1		3	12
中原道場			1	1	1		3			2							8
ゆかり会			2			1		1									4
井田中学校							4	1		3	5						13
西中原中学校							12	8		14	12						46
平間中学校							2	1		3	6						12
法政第二中学校							3	4		5	2						14
橘高校												2					2
中原区小計	0	1	7	5	3	7	24	17	0	27	26	2	0	2	0	3	124
剣松館宮田道場	1	2	2	1	1	1						1			2	1	12
高剣会	1	1	2	1	1			1									7
橘中学校							6	8		1	3						18
西高津中学校							7	4		8	3						22
東高津中学校							5			2	3						10
東橘中学校							4	2		3	1						10
高津区小計	2	3	4	2	2	1	22	15	0	14	10	1	0	0	2	1	79

所属別大会参加者数（2）

	小学生1年	小学生2年	小学生3年	小学生4年	小学生5年	小学生6年	中学生男子1年	中学生男子2年	中学生男子3年	中学生女子1年	中学生女子2・3年	高校生男子	高校生女子	一般男子（三段以下）	一般男子（四・五段）	一般女子	合計
鷺沼剣友会													1				1
之久会	2		4	5	1	2		1	1				1	3	3	4	27
菅生剣友会	4		6	3	9	1						1			2		26
宮前少年剣友会	1	1	3	7	3	2								2	2		21
有馬中学校							7	2		5							14
犬蔵中学校							6	6		4	1						17
菅生中学校							4	2		1	1						8
野川中学校							3	6		2	2						13
宮崎中学校							10	1		8							19
宮前平中学校							1	6		1	1						9
向丘中学校							4		1	4	3						12
聖マリアンナ医科大学														4	2	3	9
宮前区小計	7	1	13	15	13	5	35	24	2	25	8	1	2	9	9	7	176
剣桜会	1	2	3	7	6	4	1		3	1			1	3	3	2	37
長沢剣道クラブ			2	1	1	4					1			5			14
西三田剣友クラブ			1	3	2					1				1	3	1	12
養心館					3	2			1						1	1	8
生田中学校							5	3		2							10
稲田中学校							3	6		4	3						16
中野島中学校							3	3		5	3						14
枅形中学校										1	1						2
南生田中学校							7	1		8	5						21
生田高校													1				1
生田東高校												1					1
多摩高校												2					2
多摩区小計	1	2	6	11	12	10	19	13	4	22	13	3	2	9	7	4	138
柿生剣友会		3	1	5	2	2		1						2	1	3	20
金程剣道クラブ			1	2													3
香林寺剣道教室			1	2	5												8
修道館クラブ															1		1
虹剣会										1							1
明倫会								1						1	2		4
明倫館少年剣道教室					5	3											8
麻生中学校							3	2		6	1						12
金程中学校							8	5	2	3	5						23
桐光学園								4	2		2		1				9
麻生区小計	0	3	3	9	12	5	11	13	4	10	8	0	1	3	4	3	89
合計	17	19	45	64	52	42	138	108	13	128	85	12	6	37	44	21	831

MEMO

A series of horizontal dotted lines for writing.

MEMO

A series of horizontal dotted lines for writing.

試 合 場 案 内

大会本部席		
第1試合場	第2試合場	第3試合場
①小学生2年の部 No. 1 ~ No. 9 ②小学生5年の部 No. 1 ~ No. 26 ③高校生男子の部 No. 1 ~ No. 6 ④中学生男子3年の部 No. 1 ~ No. 7 ⑤中学生男子1年の部 No. 1 ~ No. 69 試合場係<川崎区> 矢野 綾子 片山 美幸 岩瀬 貴子 藤原 珠樹	①一般男子三段以下の部 No. 1 ~ No. 37 ②高校生女子の部 No. 1 ~ No. 6 ③一般女子の部 No. 1 ~ No. 21 ④一般男子四・五段の部 No. 1 ~ No. 44 試合場係<中原区> 倉田 京子 西川 千可子 塩川 創 熊部 尚文	①小学生1年の部 No. 1 ~ No. 9 ②小学生4年の部 No. 1 ~ No. 32 ③中学生女子1年の部 No. 1 ~ No. 44 ④中学生男子2年の部 No. 1 ~ No. 36 試合場係<高津区> 木村 かおる 半澤 久美 浅原 紀子 竹間 聖子
第4試合場		第5試合場
①小学生2年の部 No. 10 ~ No. 19 ②小学生5年の部 No. 27 ~ No. 52 ③高校生男子の部 No. 7 ~ No. 12 ④中学生男子3年の部 No. 8 ~ No. 13 ⑤中学生男子1年の部 No. 70 ~ No. 138 試合場係<宮前区> 富永 玲奈 大屋 陽子 窪山 信美 八幡 理恵		①小学生1年の部 No. 10 ~ No. 17 ②小学生4年の部 No. 33 ~ No. 64 ③中学生女子1年の部 No. 45 ~ No. 88 ④中学生男子2年の部 No. 37 ~ No. 71 試合場係<多摩区> 峰村 弥生 六ツ崎 麻衣子 太田 摩弓 野田 亜紀子
第6試合場		第7試合場
①小学生6年の部 No. 1 ~ No. 42 ②中学生女子2・3年の部 No. 1 ~ No. 85 試合場係<宮前区> 後田 麻奈世 榊原 倫子 石川 陽子 関 愛香		①小学生3年の部 No. 1 ~ No. 45 ②中学生女子1年の部 No. 89 ~ No. 128 ③中学生男子2年の部 No. 72 ~ No. 108 試合場係<麻生区> 館上 和史 黒木 希 尾身 恵美 福田 梓

警備係 新井 清乃
<幸区> 野中 裕美

佐々木 祥子 家中 奈美 赤石 早代
西村 志保 相澤 ひとみ 関田 泰子

試合進行の状況により、試合場が変更移動する場合があります。